

Guía del usuario online/Guia do utilizador online

acceda desde/acesso a partir de: eu.playstation.com/manuals

Actualizaciones del software del sistema/Atualizações do software de sistema

<http://eu.playstation.com/psp>

Sitio Web oficial de PSP®/Site oficial da PSP®

<http://eu.playstation.com/psp>

Soporte técnico/Suporte

<http://eu.playstation.com/help-support>

SONY®



PSP go

PlayStation®Portable

**Manual de instrucciones
Manual de instruções**

SONY



COMPUTER
ENTERTAINMENT®

© 2009 Sony Computer Entertainment Inc. All rights reserved.



4 - 1 5 2 - 6 7 8 - 5 2

PSP-N1004

4-152-678-52(2) ES/PT

7015568

ADVERTENCIA

Para evitar descargas eléctricas, no desmonte la unidad. Solicite asistencia técnica únicamente al personal especializado.

- Este producto no es apropiado para niños menores de 6 años.
- Evite el uso prolongado del sistema PSP®. Para tratar de evitar el efecto de vista cansada, realice descansos de unos 15 minutos por cada hora de juego.
- Si sufre alguno de los problemas de salud siguientes, deje de utilizar el sistema inmediatamente. Si los síntomas persisten, consulte a su médico.
 - Mareos, náuseas, fatiga o síntomas similares a la cinetosis.
 - Malestar o dolor en alguna parte del cuerpo, como los ojos, los oídos, las manos o los brazos.

Información legal

- La placa está situada tras el panel de pantalla.
- Este equipo se ha probado y se ha ratificado que cumple con los límites establecidos en la Directiva R&TTE en lo referente a la utilización de cables de conexión con una longitud inferior a 3 metros.



El fabricante de este producto es Sony Computer Entertainment Inc., 2-6-21 Minami-Aoyama, Minato-ku Tokyo, 107-0062 Japón. El representante autorizado en lo referente al cumplimiento de la Directiva EMC y a la seguridad de los productos es Sony Deutschland GmbH, Hedelfinger Strasse 61, 70327 Stuttgart, Alemania. Distribuido en Europa por Sony Computer Entertainment Europe Ltd, 10 Great Marlborough Street, Londres, W1F 7LP.

Fotosensibilidad

Utilice siempre el equipo en ambientes correctamente iluminados. Realice pausas regulares de unos 15 minutos cada hora. Evite utilizarlo si padece cansancio o falta de sueño. Es posible que algunas personas sensibles a los destellos de luz, patrones y formas geométricas, presenten algún grado de epilepsia no detectado y experimenten ataques epilépticos mientras ven la televisión o juegan con videojuegos.

Consulte con el médico antes de jugar a videojuegos si es epiléptico o si experimenta de repente alguno de los síntomas siguientes mientras está jugando: mareos, visión alterada, tics u otros movimientos involuntarios, pérdida de conciencia, confusión o convulsiones.

Lesiones por movimientos repetitivos

Evite el uso prolongado del sistema PSP®. Realice descansos de unos 15 minutos cada hora. Deje de utilizar el sistema PSP® inmediatamente en caso de sufrir una sensación desagradable o dolor en sus manos, muñecas o brazos. Si las molestias no desaparecen, consulte a un médico.

Auriculares

Ajuste el volumen de los auriculares de modo que puedan escucharse los sonidos del entorno. Si oye un pitido o sufre cualquier molestia en los oídos, deje de utilizar los auriculares.

Ondas radiofónicas

Las ondas radiofónicas podrían afectar a los equipos electrónicos o los equipos electrónicos médicos (por ejemplo los marcapasos), los cuales podrían funcionar incorrectamente y causar posibles daños.

- Si utiliza un marcapasos o cualquier otro dispositivo médico, consulte a su médico o al fabricante del dispositivo antes de usar la función de red inalámbrica (Bluetooth® y LAN inalámbrica).
- Mantenga el sistema PSP® al menos a 20 cm de distancia de un marcapasos u otro dispositivo médico cuando utilice la función de red inalámbrica.
- No transporte el sistema PSP® en un bolsillo superior si utiliza marcapasos.
- Apague el sistema PSP® inmediatamente si sospecha que le produce interferencias en el marcapasos.
- No utilice la función de red inalámbrica en los siguientes lugares:
 - Zonas en las que esté prohibido el uso de redes inalámbricas como, por ejemplo, en hospitales. Respete las normativas de los centros médicos cuando utilice el sistema en sus instalaciones.
 - Zonas muy concurridas.
 - Áreas cerca de alarmas de incendios, puertas automáticas y otros tipos de equipos automáticos.
- Tenga cuidado cuando utilice la función de red inalámbrica en un automóvil, ya que las ondas radiofónicas podrían afectar al equipo electrónico de algunos automóviles.

Software del sistema

El software del sistema que se incorpora con este producto está sujeto a una licencia limitada de Sony Computer Entertainment Inc. Consulte <http://www.scei.co.jp/psp-eula/> para obtener más información.

Acerca del control de exportación nacional

Este producto podría estar regulado por la legislación de control de exportación nacional. Cumpla los requisitos de esta legislación y de cualquier otra ley aplicable en cualquier jurisdicción en relación con este producto.

Acerca de la regulación de la Administración de Exportaciones de los EE.UU.

Este producto contiene software que está sujeto a ciertas restricciones según la regulación de la Administración de Exportaciones de los EE. UU. y puede no ser exportable o re-exportable a los destinos bajo embargo estadounidense. Además, este producto no puede ser exportado o re-exportado a las personas o entidades prohibidas según la regulación de la Administración de Exportaciones de los EE. UU.

Índice

ADVERTENCIA	2
Precauciones	8
Comprobación del contenido de la caja	12
Operaciones que puede realizar con el sistema PSP®	14

Preparación

Nombre y funciones de las piezas	16
Carga de la batería	20
Encendido y apagado del sistema	23

Operaciones básicas

Utilización del menú XMB™ (XrossMediaBar)	24
Utilización del teclado en pantalla	26

Juegos

Jugar	28
Paso 1 Instalar Media Go™	30
Paso 2 Iniciar Media Go™	31
Paso 3 Descargar (comprar) un juego	32
Paso 4 Iniciar el juego	37
Descargar juegos mediante el sistema PSP® o el sistema PS3™	39

Red

Usar la función de red inalámbrica	40
Actualización del software del sistema	41

Soporte técnico

Antes de solicitar asistencia técnica	42
GARANTÍA	48

Información adicional

Control paterno	50
Antes de eliminar o de transferir el sistema PSP®	53
Especificaciones	54
Derechos de autor y marcas comerciales	56

La información acerca de la funcionalidad del sistema y las imágenes publicadas en este documento pueden ser distintas de las de su sistema PSP® en función de la versión del software del sistema que utilice.

Documentación del sistema PSP®

Puede encontrar información acerca del sistema PSP® en este manual u online.

• Manual de instrucciones (este documento)

En este manual se explican las funciones del hardware, y se incluye información básica acerca de la configuración y utilización del sistema PSP®, además de instrucciones acerca de cómo descargar y jugar a juegos. El manual también incluye advertencias y precauciones para utilizar de manera segura y correcta el sistema.

• Guía del usuario



Esta guía online contiene información detallada acerca del uso de las funciones del sistema PSP®. Puede acceder a la guía de las siguientes maneras:

Visualización en un PC

Puede consultar la guía del usuario online mediante el navegador de Internet de un PC.

acceda desde: eu.playstation.com/manuals

Visualización en el sistema PSP®

Para ver la guía en el sistema PSP®, seleccione  (Red) ➔ ? (Manuales de instrucciones online) y, a continuación, pulse el botón .

Precauciones

Antes de utilizar este producto, lea detenidamente este manual y consérvelo para consultarlo en el futuro.

Compatibilidad de los accesorios

No utilice accesorios ni periféricos destinados a utilizarse con otro modelo de sistema PSP®, ya que podrían ser incompatibles con su sistema. Visite <http://eu.playstation.com/psp> para obtener más información.

Seguridad

Este producto ha sido diseñado prestando la máxima atención a las medidas de seguridad. Sin embargo, cualquier dispositivo eléctrico, si se utiliza de forma inadecuada, puede causar un incendio, descargas eléctricas o daños personales. Para tratar de evitar cualquier accidente durante el funcionamiento, siga estas indicaciones:

- Siga todas las advertencias, precauciones e instrucciones.
- Examine el adaptador AC con regularidad.
- Deje de utilizar el sistema, desenchufe el adaptador AC de la toma de corriente eléctrica y desconecte todos los demás cables inmediatamente si el dispositivo funciona de forma anómala, emite sonidos u olores extraños, está muy caliente o se ha deformado.

Utilización y manipulación

- Utilice el sistema en una zona bien iluminada y mantenga la pantalla a una distancia segura de la cara.
- Evite el uso prolongado del sistema PSP®. Para tratar de evitar el efecto de vista cansada, realice descansos de unos 15 minutos por cada hora de juego.
- Mantenga el sistema y los accesorios fuera del alcance de los niños pequeños. Los niños pequeños podrían tragarse el Memory Stick Micro™ o enrollarse con los cables o las correas, lo que podría causarles daños o provocar un accidente o un mal funcionamiento del sistema.
- No utilice el sistema mientras conduce o monta en bicicleta.
- Manipule el panel de pantalla con cuidado durante su apertura y cierre.
- Procure no engancharse los dedos al cerrar el panel de pantalla.
- No use el sistema o los accesorios cerca del agua.
- Use solamente los periféricos/accesorios indicados por el fabricante.
- No exponga el sistema ni los accesorios a altas temperaturas, humedad elevada o a la luz solar directa.
- No deje el sistema ni los accesorios en un automóvil con las ventanas cerradas (sobre todo en verano).
- No exponga el sistema ni los accesorios a polvo, humo o vapor.
- No permita que penetre líquido ni partículas pequeñas en el sistema ni en los accesorios.
- No coloque el sistema ni los accesorios sobre superficies inclinadas, inestables o sometidas a vibraciones.
- No arroje, deje caer ni pise el sistema ni los accesorios, ni los someta a golpes fuertes. Sentarse con el sistema PSP® en el bolsillo o poner el sistema al fondo de una mochila con objetos pesados podría exponerlo a daños.

- No gire a la fuerza el sistema PSP® ni lo exponga a golpes fuertes durante el juego, ya que podría dañar el sistema.
- Manipule el pad analógico con cuidado.
- No coloque objetos pesados sobre el sistema ni sobre los accesorios.
- No toque los conectores del sistema ni los accesorios, ni inserte objetos extraños en ellos.
- En función de las condiciones de uso, el sistema o el adaptador AC podrían alcanzar temperaturas de 40°C o más. No toque el sistema ni el adaptador AC durante un período de tiempo prolongado en estas condiciones. Un contacto prolongado en estas condiciones podría ocasionar quemaduras de baja temperatura*.
* Las quemaduras de baja temperatura son las que tienen lugar cuando la piel entra en contacto con objetos que se encuentran a temperaturas relativamente bajas (40°C o más) durante un período de tiempo prolongado.
- Si conecta el sistema a un televisor de plasma o de proyección*, no deje una imagen fija en la pantalla del televisor durante demasiado tiempo, ya que podría quedar una imagen tenue permanentemente en la pantalla.
* Excepto los tipos de pantalla LCD.
- Se recomienda a los padres que presten atención a los niños que realizan actividades online para garantizar un uso seguro y responsable de Internet. Si desea más información, visite <http://www.ps-playsafeonline.com>.
- No permita que polvo o materias extrañas se acumulen alrededor del sistema o de los conectores adicionales. En el caso de que existiera polvo o materias extrañas en los conectores del sistema o en el adaptador AC, elimínelos con un paño seco antes de realizar la conexión. El polvo o las materias extrañas en los conectores podrían ocasionar un incendio o una descarga eléctrica.
- Desenchufe el adaptador AC de la toma de corriente eléctrica y desconecte el resto de cables del sistema antes de realizar la limpieza o cuando no vaya a utilizar el sistema durante un período de tiempo prolongado.
- Evite que el adaptador AC quede atrapado o presionado, sobre todo en la parte del enchufe, en los receptáculos y en el punto en el que el cable sale del sistema.
- Para desconectar el adaptador AC, sujételo por el enchufe y tire de éste en ángulo recto para extraerlo de la toma de corriente eléctrica. No tire nunca del cable ni saque el enchufe tirando en ángulo.
- No utilice el sistema para juegos o vídeo cuando está cubierto por cualquier tipo de tela. Si desea activar la pausa o guardar temporalmente el sistema mientras juega o reproduce un vídeo, ajuste el sistema en modo de suspensión antes de colocarlo dentro del estuche o la funda. Tampoco utilice el adaptador AC cubierto con una tela para evitar que se sobrecaliente.
- No conecte el adaptador AC a un transformador o inversor de tensión. Si conecta el cable del adaptador AC a un transformador de tensión para un viaje al extranjero o a un inversor de tensión para utilizarlo en un automóvil, el adaptador AC podría recalentarse y causar quemaduras o un mal funcionamiento del sistema.

Uso del adaptador AC

- Para su seguridad, utilice únicamente un adaptador AC suministrado. Otros tipos pueden causar un incendio, descargas eléctricas o fallos de funcionamiento.
- No toque el enchufe del adaptador AC con las manos mojadas.
- No toque el adaptador AC ni el sistema, si está conectado a una toma de corriente eléctrica, durante una tormenta eléctrica.

Pantalla LCD

- La pantalla LCD es de vidrio y podría romperse si se somete a una fuerza excesiva.
- Es posible que aparezcan píxeles que no se iluminan o constantemente iluminados en algunas zonas de la pantalla LCD. La aparición de estos puntos es un efecto normal en las pantallas LCD y no se debe a un fallo en el funcionamiento del sistema. Las pantallas LCD se fabrican mediante una tecnología de alta precisión. Sin embargo, en todas las pantallas existe un pequeño número de píxeles oscuros o permanentemente encendidos. También es posible que, tras apagar el sistema, permanezca en la pantalla una imagen distorsionada durante algunos segundos.
- La exposición directa a la luz solar podría dañar la pantalla LCD del sistema. Tenga cuidado cuando utilice el sistema al aire libre o cerca de una ventana.
- Si utiliza el sistema en un ambiente frío, puede notar sombras en los gráficos o la pantalla puede verse más oscura de lo habitual. No se trata de un error de funcionamiento, y la pantalla volverá a su estado normal cuando suba la temperatura.
- No visualice imágenes fijas en la pantalla durante un período prolongado de tiempo, ya que podría dejar una imagen débil de forma permanente en la pantalla.

Datos grabados

Nunca realice las operaciones que se indican a continuación con el Memory Stick Micro™, ya que podría provocar la pérdida o la corrupción de los datos:

- Retirar el Memory Stick Micro™ o apagar el sistema mientras está guardando o guardando datos o mientras se está formateando.
- Utilizarlo en un lugar expuesto a la electricidad estática o a interferencias eléctricas.

Si, por cualquier motivo, se produce la pérdida o la corrupción de los datos o del software, normalmente no es posible recuperarlos. Se recomienda realizar regularmente copias de seguridad del software y de los datos. Sony Computer Entertainment Inc. y sus sucursales y filiales no se responsabilizan de los daños o lesiones que pudiera ocasionar la pérdida o la corrupción de los datos o del software.

Nunca desmonte el sistema ni los accesorios

Utilice el sistema PSP® y los accesorios de acuerdo con las instrucciones de este manual. No está permitido el análisis o la modificación del sistema, ni el análisis o el uso de la configuración de los circuitos. Si desmonta el sistema, la garantía quedará anulada. Además, existe riesgo de incendios, descargas eléctricas o fallos de funcionamiento. Especialmente la pantalla LCD contiene componentes peligrosos de alto voltaje.

Uso de un punto de acceso

Si utiliza la opción de búsqueda del sistema PSP® para seleccionar un punto de acceso de red inalámbrica, podrían aparecer ciertos puntos de acceso que no están destinados al uso público. Conecte solamente con un punto de acceso personal que esté autorizado a utilizar, uno que esté disponible con un servicio comercial de red inalámbrica, o un servicio hotspot. El usuario es responsable de los gastos relacionados con el acceso a la red inalámbrica.

Uso en otros países



Según el país en el que se encuentre, existen limitaciones en el uso de cierto tipo de ondas radiofónicas. En algunos casos, el uso del sistema PSP® podría estar sancionado con una multa u otra penalización.

Manejo y cuidado de las superficies externas

Siga las instrucciones que se ofrecen a continuación para contribuir a evitar el deterioro o decoloración del sistema PSP®.

- No utilice disolventes ni otras sustancias químicas para limpiar la superficie exterior.
- No permita que el sistema permanezca en contacto directo con productos de goma o vinilo durante períodos de tiempo prolongados.
- No utilice un paño de limpieza tratado químicamente para limpiar el sistema.

Antes de utilizar el pad analógico

- No intente retirar el pad analógico de la parte frontal del sistema, ya que dañaría el sistema y podría sufrir lesiones.
- Si desea obtener mejores resultados, diríjase a  (Ajustes) →  (Ajustes del sistema) y, a continuación, mientras se muestra la pantalla [Información del sistema], gire el pad analógico con un movimiento circular para ajustar la amplitud de movimiento del pad analógico.

Limpieza

Para su seguridad, desconecte el adaptador AC de la toma de corriente eléctrica y desconecte el resto de los cables antes de limpiar el sistema.

Limpieza de la superficie externa y la pantalla LCD

Límpielas cuidadosamente con un paño suave.

Limpieza de los conectores

Si los conectores del sistema PSP® o del cable USB se ensucian, es posible que las señales no se envíen o no se reciban correctamente. Asimismo, si el conector de los auriculares se ensucia, pueden producirse ruidos o interrupciones en el sonido. Limpie los conectores con un paño suave y seco para mantenerlos limpios.

Estuches y fundas

Cuando coloque el sistema PSP® en un estuche disponible en el mercado, desactive la alimentación o ponga el sistema en el modo de suspensión. No utilice el sistema mientras esté dentro del estuche. Si deja el sistema encendido o si lo utiliza dentro del estuche o la funda, podría sobrecalentarse o dañarse.

Comprobación del contenido de la caja

Compruebe que dispone de los siguientes elementos.

Si le falta algún elemento, llame al servicio de atención al cliente de PSP® que le corresponda. Encontrará más información en la sección de información de contacto de <http://eu.playstation.com/help-support/>.

Sistema PSP® (PlayStation® Portable)



Cable USB

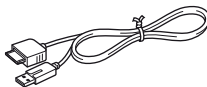

Adaptador AC

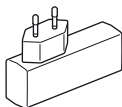

CD-ROM

Materiales impresos

Operaciones que puede realizar con el sistema PSP®



Equipado con almacenamiento del sistema

Puede utilizar la unidad de almacenamiento incorporada del sistema para guardar juegos, música, fotografías y otros tipos de contenido.

Función de red inalámbrica

Usando la función de red inalámbrica, puede conectarse a Internet y acceder a PlayStation®Store y utilizar el navegador de Internet.



página 40

Tecnología inalámbrica Bluetooth®

Puede establecer una conexión inalámbrica mediante el sistema PSP® y el mando para el sistema PS3™ u otros dispositivos Bluetooth®.

Descargar y utilizar juegos

Puede descargar (comprar) juegos desde PlayStation®Store.



página 28

Actualizar el software del sistema

Puede añadir nuevas funciones mediante la actualización del software del sistema.



página 41



Escuchar música

Escuche música como, por ejemplo, archivos de música importados desde un CD de audio a su PC.



Ver vídeos

Vea vídeos importados desde su PC.



Examinar fotografías

Examine las fotografías de una cámara digital o de otras fuentes.



Establecer una conexión a una red

Navigate por páginas Web de Internet o escuche la radio por Internet.



Para obtener más información acerca de estas y de otras funciones, consulte la guía del usuario online. acceda desde: eu.playstation.com/manuals

Nombre y funciones de las piezas

Con el panel de pantalla cerrado

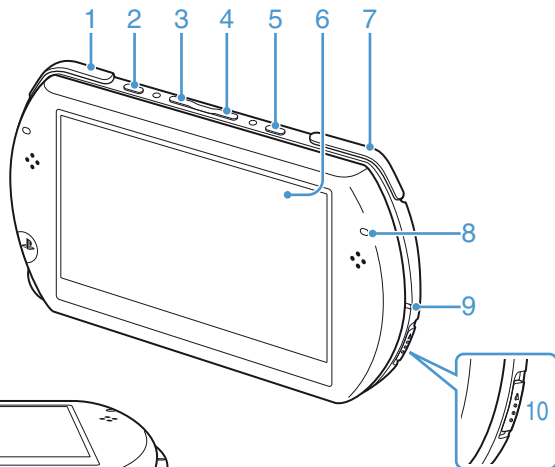

Parte inferior del sistema

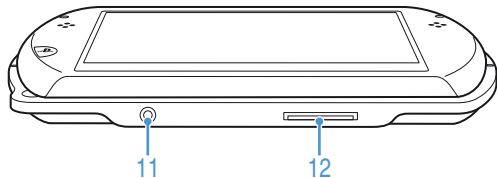

1 Botón L**2 Botón de pantalla****Pulsar y soltar**

Cada vez que pulse el botón de pantalla, la pantalla cambiará entre los tres niveles de brillo disponibles. El nivel más alto (nivel 4) únicamente puede seleccionarse mientras el sistema PSP® está conectado mediante el adaptador AC.

Pulsar durante más de un segundo

La luz de fondo se apaga y la pantalla se queda en blanco. Para volver a encender la luz de fondo, pulse cualquier botón del sistema PSP®.

Pulsar durante más de cinco segundos

El sistema cambia al modo de salida de vídeo. El modo de salida de vídeo solamente se encuentra disponible cuando se conecta un cable de salida de vídeo (•► página 38).

3 Botón de volumen -**4 Botón de volumen +****5 Botón de sonido****Pulsar y soltar**

Cada vez que pulse el botón de sonido, el tono cambiará entre HEAVY ➔ POPS ➔ JAZZ ➔ UNIQUE ➔ OFF.

El tono solo se puede cambiar cuando se utilizan auriculares. Además, la configuración del tono se ajusta temporalmente en [OFF] durante el juego.

Pulsar durante más de un segundo

Se silencia el sonido. Para cancelar el silenciamiento, pulse de nuevo el botón de sonido.

Pulsar durante más de cinco segundos

Mientras el indicador Bluetooth® está iluminado en verde fijo o parpadeando azul, el audio del sistema se emite al dispositivo de audio Bluetooth® registrado, o emparejado, con el sistema. Para detener la emisión al dispositivo de audio Bluetooth®, vuelva a pulsar el botón de audio por más de cinco segundos.

6 Pantalla LCD**7 Botón R****8 Indicador Bluetooth®**

Muestra el estado de la conexión Bluetooth®

● Azul fijo

Conectado

● Azul parpadeando

Conectando

● Sin iluminación

Desconectado

9 Indicador POWER (alimentación)**● Verde fijo**

Encendido

● Naranja fijo

Cargando

● Verde parpadeando

Nivel de carga bajo

● Sin iluminación

Apagado/en modo de suspensión

10 Interruptor POWER/HOLD**(alimentación/bloqueo)****Deslizar hacia arriba**

El sistema se enciende y se apaga (•► página 23)

Deslizar hacia abajo

Los botones del sistema se bloquean.

11 Conector para auriculares**12 Conector multiuso**

Conecte cables de varios tipos, incluido un cable USB (suministrado) o un cable de salida de vídeo (se vende por separado).

Con el panel de pantalla abierto

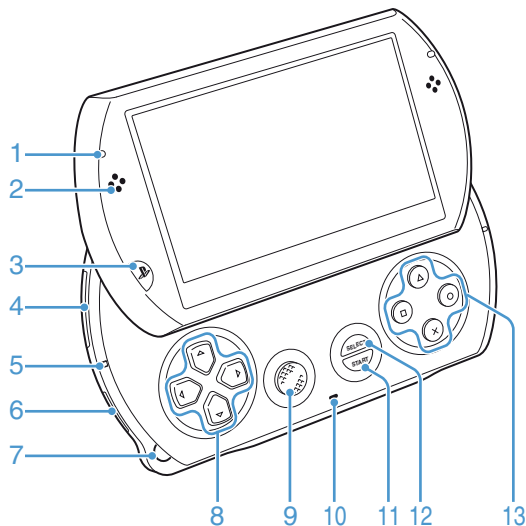

Apertura del panel de pantalla

Deslice el panel de pantalla hacia arriba para abrirlo.

Panel de pantalla

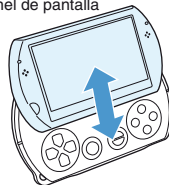

1 Indicador de acceso WLAN

Se ilumina mientras se utiliza la función de red inalámbrica.

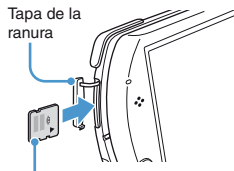
2 Altavoces**3 Botón PS****4 Ranura para Memory Stick Micro™ (M2™)**

Parte frontal

Abra la tapa de la ranura y, a continuación, presione levemente el soporte Memory Stick Micro™ en la dirección de la flecha hasta que quede completamente insertado.

Para extraer el soporte Memory Stick Micro™, presiónelo en la dirección de la flecha.

5 Indicador de acceso Memory Stick Micro™ (M2™)

Se ilumina cuando se están leyendo o escribiendo datos del soporte Memory Stick Micro™.

Aviso

Cuando el indicador de acceso Memory Stick Micro™ (M2™) esté iluminado, no expulse el soporte Memory Stick Micro™, ni apague el sistema o lo ajuste en el modo de suspensión, ya que podría provocar la pérdida o corrupción de los datos.

6 Interruptor WIRELESS (red inalámbrica)

Utilice este interruptor para las funciones de red inalámbrica y Bluetooth®.

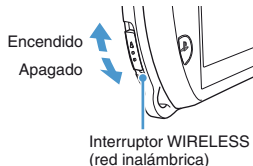

Interruptor WIRELESS (red inalámbrica)

7 Sujeción de correa

Coloque una correa (se vende por separado) como se indica a continuación.

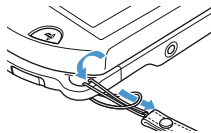
**8 Botones de dirección****9 Pad analógico**

Se utiliza en los juegos compatibles con el funcionamiento mediante pad analógico.

10 Micrófono

Está destinado a utilizarse con software compatible. Si desea obtener información detallada, consulte las instrucciones suministradas con el software.

11 Botón START (inicio)**12 Botón SELECT (selección)****13 Botón Δ , botón \odot , botón \otimes , botón \square**

Carga de la batería

Antes de utilizar el sistema PSP® por primera vez después de la compra, o cuando el nivel de carga de la batería es bajo, siga los pasos descritos a continuación para cargar la batería.

Precaución

- Deje de utilizar el sistema, desenchufe el adaptador AC de la toma de corriente eléctrica y desconecte todos los demás cables inmediatamente si el dispositivo funciona de forma anómala, emite sonidos u olores extraños, está muy caliente o se ha deformado.
- No conecte el adaptador AC del sistema PSP® a la toma eléctrica hasta que haya realizado el resto de conexiones.

- 1 Enchufe el cable USB en el adaptador AC.**
- 2 Conecte el cable USB al conector multiuso de la base del sistema.**

3 Enchufe el cable del adaptador AC en la toma de corriente eléctrica.

El indicador POWER (alimentación) se ilumina de color naranja, lo que indica que se ha iniciado la carga. El indicador POWER (alimentación) se apaga cuando se ha cargado completamente la batería.

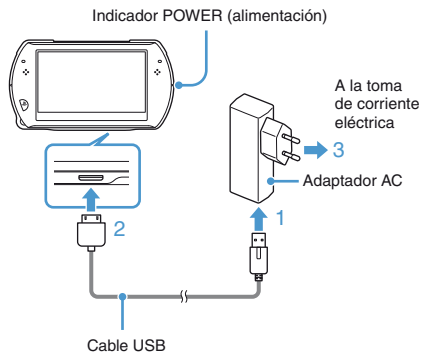

Información acerca de la carga de la batería

Comprobación del nivel de carga de la batería

Puede comprobar el nivel de carga de la batería mediante el icono que aparece en la esquina superior derecha de la pantalla. El icono muestra cuándo hay que cargar la batería.

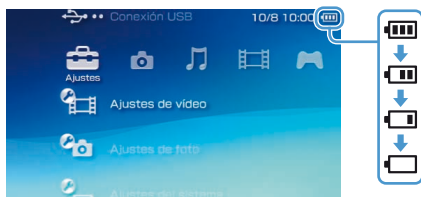

Cuando queda poca carga de la batería, aparece el icono  y el indicador POWER (alimentación) parpadea de color verde. En tal caso, cargue la batería.

Nota

En función de las condiciones de uso y los factores medioambientales, es posible que el nivel de carga no refleje el nivel de carga exacto.

Estimación del tiempo de carga de la batería*

Carga con el adaptador AC	Aproximadamente 2 horas y 20 minutos
Carga con un dispositivo USB	Aproximadamente 4 horas

* Al cargar una batería sin carga restante.

Nota

Se recomienda cargar la batería en un entorno a una temperatura de entre 10°C y 30°C. Es posible que la carga en otros entornos no sea tan efectiva y que dé como resultado un menor rendimiento de la batería.

Duración estimada de la batería

Durante el juego	Aproximadamente entre 3 y 6 horas* ¹
Reproducción de vídeo	Aproximadamente entre 3 y 5 horas* ²

*¹Basado en pruebas realizadas con el sistema en el modo para un jugador, usando auriculares, pero sin usar la red inalámbrica ni las funciones Bluetooth®.

*²Basado en pruebas realizadas usando variables de sistemas de altavoces y auriculares, niveles de volumen y de brillo de pantalla.

Nota

La duración de la batería puede variar en función del tipo de contenido que se reproduce o de las condiciones de uso, como el brillo de la pantalla y los factores medioambientales. Se reduce con el tiempo y el uso continuado.

Duración de la batería

La batería incorporada tiene una vida útil limitada. Se reduce con el tiempo y el uso continuado. Si la duración de la batería disminuye notablemente, llame al servicio de atención al cliente de PSP® que le corresponda. Encontrará más información en la sección de información de contacto de <http://eu.playstation.com/help-support/>.

Nota

La vida útil de la batería varía en función de las condiciones de uso y almacenamiento, incluidos los factores medioambientales a largo plazo como, por ejemplo, la temperatura.

Métodos de carga

Cargar con un adaptador AC



La batería del sistema se puede cargar mediante un adaptador AC. Conecte el cable USB al adaptador AC y, a continuación, conecte el adaptador AC a una toma de corriente eléctrica. Para obtener más información, consulte "Carga de la batería" (►► página 20).

Carga con un dispositivo USB

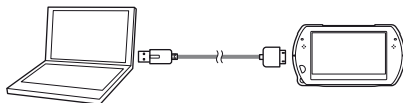
Cuando se enciende el sistema PSP® y se conecta a un dispositivo equipado con un conector USB (por ejemplo, un PC), la batería del sistema comenzará a cargarse. Durante la carga de la batería, el indicador POWER (alimentación) estará iluminado de color naranja y se visualizará el mensaje [Modo USB] en la pantalla.



Notas

- No es posible cargar el sistema PSP® mediante un dispositivo USB mientras se juega a un juego o se llevan a cabo otras operaciones. En dichas situaciones, utilice el adaptador de alimentación AC para cargar la batería.
- Para cambiar al modo USB manualmente, seleccione  (Ajustes) ►  ●● (Conexión USB).
- La carga puede llevar más tiempo si el sistema está encendido mientras se está cargando o si se realiza mediante un dispositivo USB.
- Puede que no sea posible cargar la batería si el dispositivo USB o el concentrador USB no cuentan con suficiente energía para la carga. Intente conectar un dispositivo USB o un conector USB diferentes en el dispositivo.

Encendido y apagado del sistema

Encendido del sistema

- 1 **Deslice el interruptor POWER/HOLD (alimentación/bloqueo) hacia arriba.**

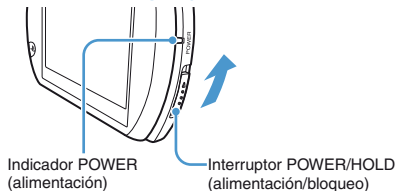

El indicador POWER (alimentación) se ilumina de color verde.

Notas

- Cuando se enciende el sistema por primera vez después de su adquisición, aparece la pantalla de configuración inicial. Siga las instrucciones en pantalla para realizar los ajustes iniciales.
- Para encender el sistema también puede abrir el panel de pantalla.

Apagado del sistema

- 1 **Deslice hacia arriba el interruptor POWER/HOLD (alimentación/bloqueo) y manténgalo en esta posición durante más de tres segundos.**

El indicador POWER (alimentación) se apaga.

Nota

El sistema no se apaga al cerrar el panel de pantalla.

Ajuste del sistema en el modo de suspensión

Puede introducir una pausa en el sistema mientras juega o reproduce otro contenido. La reproducción se inicia desde el punto en que el sistema había entrado en el modo de suspensión.

- 1 **Deslice el interruptor POWER/HOLD (alimentación/bloqueo) hacia arriba.**

El indicador POWER (alimentación) se apaga y el sistema entra en el modo de suspensión.

Desactivación del modo de suspensión

Deslice el interruptor POWER/HOLD (alimentación/bloqueo) hacia arriba.

Nota

Es posible que determinado software impida que el sistema entre en el modo de suspensión.

Utilización del menú XMB™ (XrossMediaBar)

El sistema PSP® incluye una interfaz de usuario denominada XMB™ (XrossMediaBar).

- 1 Seleccione una categoría mediante el botón hacia la izquierda o hacia la derecha.
- 2 Seleccione un elemento mediante el botón hacia arriba o hacia abajo.
- 3 Pulse el botón **X** para confirmar el elemento seleccionado.

Icono de ocupado



Notas

- Para cancelar una operación, pulse el botón **O**.
- El icono de ocupado aparece solamente cuando el sistema se está comunicando a través de una red o está leyendo datos.

Los iconos que aparecen en la pantalla varían en función de la versión del software del sistema.

Utilización del menú de opciones

Seleccione un icono y, a continuación, pulse el botón  para visualizar el menú de opciones.



Iconos

Menú de opciones

Utilización del panel de control

Mientras reproduce contenido, pulse el botón  para visualizar el panel de control.



Panel de control

Categorías



PlayStation®Network

Utilice los servicios de PlayStation®Network



Red

Establezca una conexión a Internet



Juego

Juegue



Vídeo

Vea vídeo



Música

Escuche música



Foto

Vea fotografías



Ajustes

Configure los ajustes del sistema PSP®

Utilización del teclado en pantalla

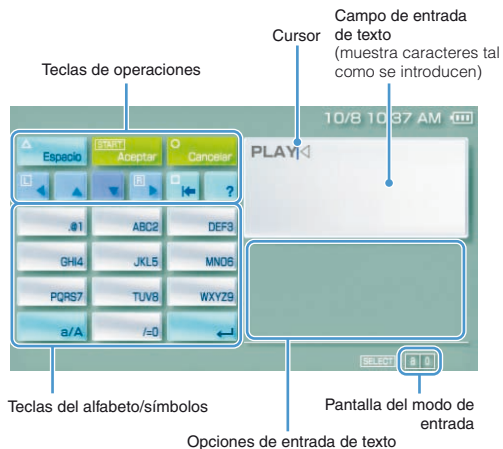

Lista de teclas

Las teclas que aparecen varían en función del modo de entrada que se utilice y de otras condiciones.

Teclas	Explicación
	Inserta un espacio.
	Al introducir texto en el campo de dirección del navegador de Internet, se mostrarán las direcciones introducidas con anterioridad. Las direcciones se muestran únicamente si el modo de entrada está ajustado en acceso directo a direcciones Web.
	Confirma los caracteres que se han escrito pero no se han introducido y, a continuación, cierra el teclado.
	Cancela los caracteres que se han escrito pero no se han introducido y, a continuación, cierra el teclado.
	Mueve el cursor.
	Borra el carácter a la izquierda del cursor.
	Despliega un diagrama que muestra los botones del sistema y su uso.
	Cambia entre mayúsculas y minúsculas.
	Introduce un salto de línea.

Cambio del modo de entrada

El número de modos de entrada disponibles varía en función del idioma seleccionado. Cada vez que se pulsa el botón SELECT (selección), el modo de entrada cambia a las opciones que se muestran en la tabla siguiente.

Pantalla del modo de entrada	Modo de entrada	Ejemplos de caracteres que se pueden introducir
	Letras y números	a b c d e
	Letras y números (con letras acentuadas)	é í ó ç ñ
	Números solamente	1 2 3 4 5
	Accesos directos a direcciones Web	.com .ne .html .gif

Nota

El idioma del teclado en la pantalla está vinculado al idioma del sistema. Para ajustar el idioma del sistema, diríjase a (Ajustes) ➔ (Ajustes del sistema) ➔ [Idioma del sistema].

Por ejemplo: si [Idioma del sistema] está ajustado en [Français], podrá introducir texto en francés.

Introducción de los caracteres

En los siguientes pasos se explica cómo introducir texto mediante la palabra "FUN" como ejemplo.

1 Seleccione [DEF3] y, a continuación, pulse el botón varias veces hasta que aparezca "F".

Cada vez que pulse el botón , cambiará el carácter introducido en el campo de introducción de texto.

2 Seleccione [TUV8] y, a continuación, pulse el botón varias veces hasta que aparezca "U".

3 Seleccione [MNO6] y, a continuación, pulse el botón varias veces hasta que aparezca "N".

4 Seleccione [Aceptar] y, a continuación, pulse el botón .

Se confirman los caracteres que ha introducido. (También puede pulsar el botón R del sistema PSP® para confirmar un carácter). Seleccione [Aceptar] y, a continuación, pulse el botón para cerrar el teclado.

Nota

Si selecciona la tecla a/A mientras introduce los caracteres, puede pasar de mayúsculas a minúsculas y viceversa.



Los juegos utilizados en el sistema PSP® deben descargarse de PlayStation®Store.

PlayStation®Store es un establecimiento online que permite descargar (comprar) productos como, por ejemplo, juegos o contenido de vídeo.

Puede utilizar los métodos siguientes para descargar juegos.

Mediante un PC

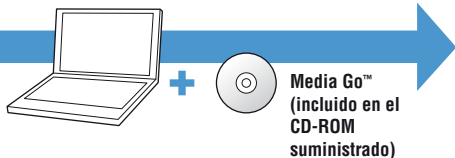

Mediante la función de red inalámbrica



Mediante un sistema PlayStation®3



Descarga de juegos mediante un PC



- Paso 1** Instalar Media Go™
- Paso 2** Iniciar Media Go™
- Paso 3** Descargar (comprar) un juego
- Paso 4** Iniciar el juego

Todos los métodos descritos requieren una conexión a Internet.

Paso 1 Instalar Media Go™

Para descargar juegos mediante el PC, debe instalar la aplicación Media Go™ en el PC.

¿Qué es Media Go™?

Media Go™ es una aplicación de PC que podrá usar para realizar lo siguiente:

- Descargar (comprar) juegos desde PlayStation®Store
- Importar pistas de un CD de audio
- Gestionar archivos de música, foto y vídeo
- Transferir contenido (Media Go™ ↔ sistema PSP®)
- Crear copias de seguridad de datos de juego y datos guardados

1 Inserte el CD-ROM suministrado en el PC.



La aplicación del instalador se inicia automáticamente y se muestra la pantalla de configuración.

2 Haga clic en [INSTALAR Media Go™].

3 Siga las instrucciones en pantalla para completar la instalación.

Durante la instalación, es posible que se le solicite la instalación de software adicional. En tal caso, siga las instrucciones que aparecen en pantalla para instalar el software.

Una vez completada la instalación, Media Go™ se iniciará automáticamente.

Nota

Puede descargar el instalador de Media Go™ desde Internet. Para más detalles, visite <http://store.playstation.com/>.

Paso 2 Iniciar Media Go™

Siga las instrucciones a continuación para iniciar la aplicación Media Go™.

Si ha instalado la aplicación siguiendo el **Paso 1** (•▶ página 30), la aplicación se iniciará automáticamente. Proceda a "**Paso 3** Descargar (comprar) un juego" (•▶ página 32).

1 Haga doble clic en el icono (Media Go) del escritorio de su ordenador.

Se inicia la aplicación Media Go™.

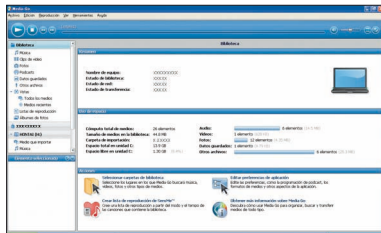

Notas

- Para obtener más información acerca de las características de Media Go™, incluidos los detalles sobre la utilización de las funciones, consulte el archivo de ayuda que se suministra con la aplicación.
- También es posible iniciar Media Go™ mediante la selección de [Todos los programas] ➔ [Sony] ➔ [Media Go] ➔ [Media Go] en el menú de inicio de su ordenador.

Paso 3 Descargar (comprar) un juego

Media Go™ permite descargar (comprar) juegos de PlayStation®Store. Para utilizar PlayStation®Store, es necesario conectar el PC a Internet.

Para acceder a PlayStation®Store

Haga clic en  (PlayStation®Store) en el panel de navegación de la biblioteca en el lado izquierdo de la ventana de Media Go™ en el PC.

Pasos para descargar juegos

Para descargar juegos de PlayStation®Store, debe realizar los pasos siguientes.

Crear una cuenta de PlayStation®Network (registro)



Iniciar sesión



Añadir fondos al monedero online



Descargar un juego

Creación de una cuenta PlayStation®Network (registro)

Para descargar juegos de PlayStation®Store, debe disponer de una cuenta de PlayStation®Network y aceptar un contrato de licencia.

Si ya utiliza PlayStation®Store y tiene una cuenta de PlayStation®Network asociada a otro sistema PSP® o PS3™, puede utilizar dicha cuenta. Pase a la sección siguiente, "Inicio de sesión" (•▶ página 34).

1 Desde la ventana de Media Go™ en el PC, haga clic en (Iniciar sesión) → [Crear una cuenta nueva (usuarios nuevos)].

Siga las instrucciones en pantalla para crear una cuenta.

Cuentas de PlayStation®Network

Después de crear una cuenta de PlayStation®Network, puede realizar compras online en PlayStation®Store.

Para crear una cuenta, debe introducir información personal como, por ejemplo, su nombre y dirección. También puede decidir si desea añadir y guardar información de facturación, que podrá utilizar cuando adquiera productos de PlayStation®Store.

Tipos de cuentas

Cuenta principal

Una cuenta principal es la cuenta estándar para utilizar PlayStation®Network. Solamente un usuario registrado de una edad especificada o mayor puede crear una cuenta principal.

Subcuenta

Los usuarios que no cumplen con los requisitos para crear una cuenta principal en su región solamente pueden utilizar una cuenta secundaria. Solamente un titular de una cuenta principal puede crear una cuenta secundaria para un menor. Un segundo titular de la cuenta no dispondrá de su propio monedero online de PlayStation®Network, pero podrá utilizar el monedero de la cuenta principal asociada para abonar productos y servicios. Un usuario solamente puede crear una cuenta secundaria si existe una cuenta principal asociada.

Inicio de sesión

Puede utilizar la cuenta de PlayStation®Network para iniciar sesión y acceder a PlayStation®Store.

1 Desde la ventana de Media Go™ en el PC, haga clic en  (Iniciar sesión).

2 Introduzca su ID de inicio de sesión (dirección de correo electrónico) y su contraseña.

Introduzca el ID de inicio de sesión (dirección de correo electrónico) y la contraseña de su cuenta.

3 Haga clic en [Iniciar sesión].

Para cerrar la sesión

Haga clic en  (Cerrar sesión) para salir de PlayStation®Store.

Adición de fondos al monedero online

Utilice el monedero online de PlayStation®Network para adquirir productos que estén a la venta en PlayStation®Store. Debe añadir fondos al monedero antes de realizar compras mediante las opciones de adición de fondos como, por ejemplo, una tarjeta de crédito o una tarjeta PlayStation®Network Card. Para más detalles, visite <http://eu.playstation.com/help-support/>.

1 Desde la ventana de Media Go™ en el PC, haga clic en  (Administración de cuentas).

2 Haga clic en [Administración de transacciones] y, a continuación, haga clic en [Agregar fondos: Tarjeta de crédito] o [Canjee un número de PlayStation®Network Card o un código promocional].

Siga las instrucciones que aparecen en pantalla para añadir fondos al monedero.

Utilización del monedero por parte de segundos titulares de la cuenta



Un segundo titular de la cuenta no puede crear un monedero online, pero puede utilizar el monedero de la cuenta principal asociada para abonar productos y servicios.

Descarga de un juego

Aviso

No apague el sistema o desconecte el cable USB durante la descarga.

1 Encienda el sistema PSP® y, a continuación, conéctelo al PC mediante un cable USB.

El sistema PSP® se ajusta en el modo USB automáticamente. Si el sistema no se ajusta en el modo USB automáticamente, seleccione  (Ajustes) ➔  .. (Conexión USB) en el sistema.

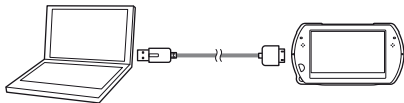

2 Seleccione el juego que desea descargar de PlayStation®Store.

Aparece información detallada sobre el juego.

3 Haga clic en [Agregar al carrito].

El juego seleccionado se añade al carro de la compra.

4 Haga clic en [Ver carrito].

Compruebe que el juego se encuentra en el carro de la compra.

5 Haga clic en [Pasar a finalizar la compra].

Aparece la página de confirmación del proceso de compra.

6 Haga clic en [Confirmar compra].

El importe de la compra se retira del monedero y se completa el proceso de compra. Se envía un mensaje de confirmación a la dirección de correo electrónico que utilizó como ID de inicio de sesión al crear la cuenta.

7 Descargue el juego.

El juego descargado se guarda en la unidad de almacenamiento del sistema PSP®.

8 Después de comprobar que la descarga se ha completado, pulse el botón del sistema PSP®.

Se cancela el ajuste del modo USB. Ya puede iniciar el juego que ha descargado.

Nota

Los juegos descargados en el almacenamiento del sistema PSP® pueden copiarse en un Memory Stick Micro™. Para obtener más información, consulte la guía del usuario online (➔▶ página 7).

Copia de seguridad de datos

Mediante Media Go™, es posible efectuar copias de seguridad de datos de juegos o de datos guardados en su ordenador. Para obtener más información acerca de cómo efectuar copias de seguridad de datos, consulte el archivo de ayuda suministrado con la aplicación Media Go™.

Paso 4 Iniciar el juego

- 1 En el sistema PSP®, seleccione  (Juego) →  (Almacenamiento del sistema) y, a continuación, pulse el botón .

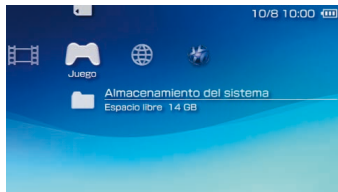

- 2 Seleccione el juego que desea iniciar y, a continuación, pulse el botón .

Para salir del juego

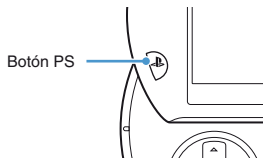

- 1 Pulse el botón PS en el sistema PSP®.



- 2 Seleccione **[Salir del juego]** y luego pulse el botón .

Para poner el juego en pausa

Si selecciona **[Pausar el juego]** en el paso 2 anterior, podrá guardar los datos del estado actual en el juego y después abandonar la partida.

Si quiere reiniciar el juego usando los datos del juego en pausa, seleccione  (Juego) → **[Reanudar el juego]** y después pulse el botón .

Nota

Solamente podrá guardar datos de su estado en una partida a la vez si usa **[Pausar el juego]**.

Emisión de vídeo de un juego en un televisor

Es posible emitir el videojuego en un televisor mediante un cable de salida de vídeo* (se vende por separado).

Seleccione un cable de salida de vídeo adecuado para el televisor que utilice.

Para obtener más información, consulte la guía del usuario online (•▶ página 7).

* Utilice un cable de salida de vídeo que sea compatible con este modelo de sistema PSP®. Los cables de salida de vídeo diseñados para utilizar con los sistemas de las series PSP-2000/3000 no son compatibles con este modelo del sistema.

Descargar juegos mediante el sistema PSP® o el sistema PS3™

Puede descargar juegos (comprándolos o de modo gratuito) mediante los siguientes métodos.
Para usar PlayStation®Store, debe conectar el sistema PSP® a Internet.

Uso de la función de red inalámbrica del sistema PSP®



- ① En el sistema PSP®, seleccione (PlayStation®Network) ➔ (PlayStation®Store).
- ② Descargue un juego.

Para obtener más información, consulte el manual de usuario online del sistema PSP® (•▶ página 7).

Para descargar un juego desde PlayStation®Store, primero debe registrarse en PlayStation®Network y crear una cuenta (•▶ página 33). Si ya tiene una cuenta PlayStation®Network, puede usarla para descargar juegos (comprándolos o de modo gratuito).

Uso del sistema PS3™

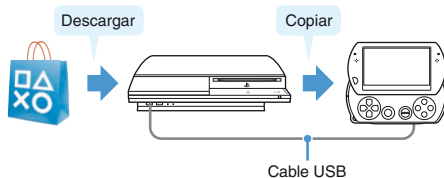

- ① En el sistema PS3™, seleccione (PlayStation®Network) ➔ (PlayStation®Store).
- ② Descargue un juego compatible con el sistema PSP®.
- ③ Copie el juego desde el sistema PS3™ al sistema PSP®.

Para obtener más información, consulte el manual de usuario online del sistema PS3™ (acceda desde: eu.playstation.com/manuals).

Usar la función de red inalámbrica

Mediante la función de red inalámbrica del sistema PSP® podrá realizar las siguientes opciones.



Descargar juegos y otros contenidos desde PlayStation®Store (•▶ página 39)



Navegar por páginas Web de Internet



Escuchar radio por Internet



Consultar noticias y otra información usando Canal RSS

Nota

Para obtener más información sobre otras funciones y operaciones disponibles mientras usa la función de red inalámbrica, consulte el manual de usuario online del sistema PSP® (•▶ página 7).



Ejemplo de una configuración de red

Para conectar el sistema a Internet se necesitan los siguientes elementos.

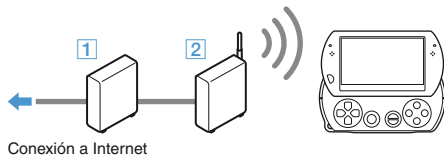
- 1 Un dispositivo de puerta de enlace de red como un módem DSL
- 2 Un router inalámbrico (punto de acceso)



Nota

Para conectar el sistema a Internet, debe seleccionar  (Ajustes) →  (Ajustes de red) y configurar los ajustes de red inalámbrica. Para obtener más información, consulte el manual de usuario online del sistema PSP® (•▶ página 7).

Actualización del software del sistema

Las actualizaciones del software pueden incluir parches de seguridad, ajustes y características nuevas o revisadas, y otros elementos, que modificarán su sistema operativo actual. Se recomienda actualizar el sistema con la última versión del software del sistema.

Actualizaciones del software del sistema

Para obtener la información más reciente sobre las actualizaciones, visite el siguiente sitio web:

<http://eu.playstation.com/psp>



Aviso

No apague el sistema durante una actualización. Si se cancela una actualización antes de completarse, el software del sistema puede resultar dañado y se puede precisar una reparación o la sustitución del sistema.

Nota

Antes de comenzar una actualización, compruebe que la batería esté cargada. No es posible iniciar la actualización si el nivel de carga de la batería es bajo.



Comprobación de la versión del software del sistema

Si selecciona  (Ajustes) →  (Ajustes del sistema) → [Información del sistema], se mostrará la versión actual del software del sistema en el campo [Software del sistema].

Métodos de actualización

Puede realizar una actualización de cualquiera de las siguientes maneras.

Actualización del sistema

Realice una actualización de la red mediante la función de red inalámbrica del sistema PSP® para conectarlo a Internet. Seleccione  (Ajustes) →  (Actualización del sistema).

Actualización mediante un PC

Realice las actualizaciones mediante un ordenador para descargar los datos de actualización desde Internet. Si desea obtener instrucciones detalladas, visite el siguiente sitio web: <http://eu.playstation.com/psp>

Antes de solicitar asistencia técnica

Revise esta sección si tiene problemas a la hora de utilizar el sistema PSP®. Si persiste algún problema, visite nuestras páginas de Ayuda y asistencia técnica en <http://eu.playstation.com/help-support/>.



Problemas relacionados con la alimentación, batería y carga

El sistema PSP® no se enciende.

- ➔ Es posible que la carga de la batería se haya agotado. Cargue la batería.

La batería no se carga o no se recarga por completo.

- ➔ Al usar el adaptador AC para cargar la batería, compruebe lo siguiente:
 - El adaptador AC está completamente insertado en la toma de corriente eléctrica y el cable USB está completamente insertado en el sistema y en el adaptador AC.
 - Está usando el adaptador AC correcto para este producto.
- ➔ Al usar un dispositivo USB conectado al sistema para cargar la batería, compruebe lo siguiente:
 - El cable USB está completamente insertado en el sistema y en el dispositivo USB.
 - El dispositivo USB está encendido.

- El sistema está en modo USB. Si no ve en pantalla [Modo USB], seleccione  (Ajustes) ➔  •• (Conexión USB).
- Algunos dispositivos USB no se pueden utilizar para cargar la batería. Para obtener más información, consulte "Métodos de carga" (••► página 22).
- Durante un juego o en otras operaciones, la batería no se puede cargar mediante un dispositivo USB.
- ➔ Puede que la batería no se cargue eficientemente o que tarde más dependiendo de las condiciones de uso y de factores ambientales. Para obtener más información, consulte "Información acerca de la carga de la batería" (••► página 21).
- ➔ Compruebe que el conector multiuso en la parte inferior del sistema no tenga polvo. Asimismo, compruebe que el adaptador AC y los conectores del cable USB estén limpios. Si los conectores están sucios, límpielos con un paño suave y seco.

La carga de la batería dura poco tiempo.



- ➔ Es posible que la carga se agote antes en función del método de almacenamiento, de las condiciones de uso o de los factores medioambientales. Para obtener más información, consulte "Información acerca de la carga de la batería" (••► página 21).

El sistema PSP® está deformado.

- ➔ Es posible que la batería del sistema PSP® sobresalga con el tiempo. Llame al servicio de atención al cliente de PSP® que le corresponda. Encontrará más información en la sección de información de contacto de <http://eu.playstation.com/help-support/>.

Imagen

La pantalla se vuelve oscura repentinamente.

- Si se ha ajustado  (Ajustes de ahorro de energía) → [Apagar automáticamente la luz de fondo], la luz de fondo de la pantalla LCD se apagará automáticamente si el sistema se deja inactivo durante el tiempo establecido.
- Si se ha ajustado  (Ajustes de ahorro de energía) → [Suspender automáticamente], el sistema entrará automáticamente en modo de suspensión si se deja inactivo durante el tiempo establecido.

La pantalla se oscurece, por lo que resulta difícil distinguir las imágenes.

- Utilice el botón de pantalla de la parte superior del sistema para ajustar el brillo.

Los píxeles que no se iluminan o que están constantemente iluminados en la pantalla no desaparecen.

- Las pantallas LCD se fabrican con una tecnología de gran precisión aunque, en algunos casos, es posible que aparezcan píxeles no iluminados o píxeles constantemente iluminados en la pantalla. No se trata de un fallo de funcionamiento del sistema. Para obtener más información, consulte "Precauciones" (**▶ página 8).

El color de la pantalla no se ve bien.

- Es posible ajustar el color de fondo para que cambie automáticamente al inicio de cada mes. Puede establecer este ajuste en  (Ajustes de tema).

No es posible emitir vídeo a través del televisor.

- Compruebe que el cable de salida de vídeo (se vende por separado) esté completamente insertado en el sistema y en el televisor.

- Es posible que algunos televisores no puedan emitir vídeo procedente del sistema PSP®.
- El sistema PSP® emite en formato de vídeo NTSC. Si se utiliza una pantalla no compatible con el formato de vídeo NTSC, no se mostrará ninguna imagen. Consulte al fabricante del televisor si desea obtener más información.

Cuando se emite vídeo a un televisor, aparecen franjas negras en los laterales (o en las partes superior e inferior) de la imagen.

- Debido a que el tamaño de la imagen de vídeo emitida al televisor para juegos o pantallas de navegador de Internet está predeterminado, es posible que aparezcan franjas negras horizontales o verticales en los márgenes de la imagen.

Al conectar el sistema PSP® a un televisor, la pantalla del sistema PSP® se oscurece de repente.

- Si se ha ajustado  (Ajustes de pantalla conectada) → [Salvapantallas], el salvapantallas se activará automáticamente si no se realiza ninguna operación durante un período de tiempo determinado.

Sonido

No se oye sonido.

- Compruebe que el volumen en el sistema no esté ajustado en cero. Intente subir el volumen mediante el botón de volumen + de la parte superior del sistema.
- Compruebe que el ajuste de silenciamiento en el sistema no esté activado. Pulse el botón de sonido de la parte superior del sistema para desactivar el ajuste de silenciamiento.

- Cuando se conectan auriculares o un cable de salida de vídeo, no se emite sonido a través de los altavoces del sistema PSP®.
- Se puede conectar un dispositivo Bluetooth® y ajustarlo como salida de sonido. Si quiere emitir audio desde los altavoces del sistema o auriculares con cable, pulse el botón de sonido en la parte superior del sistema durante al menos cinco segundos.

El volumen no aumenta.

- Si  (Ajustes de sonido) → [AVLS] está ajustado en [Sí], se restringirá el nivel de volumen máximo.
- Si se ha configurado el ajuste para emitir vídeo a un televisor, utilice los controles de volumen del televisor para ajustar el volumen. El volumen no se puede cambiar mediante los botones de volumen del sistema PSP®.
- Los auriculares protectores están especialmente diseñados para limitar el nivel de presión de sonido a 90 dB.

Los auriculares no emiten sonido o el sonido se emite con ruido.

- Compruebe que los auriculares estén completamente insertados.

El micrófono interno del sistema PSP® no capta sonido.

- Cuando se conectan unos auriculares con micrófono integrado (headset) (a la venta por separado), el sistema PSP® recibe el sonido a través del micrófono de los auriculares. No se utiliza el micrófono interno.

Memory Stick Micro™

El Memory Stick Micro™ no se puede insertar.

- Coloque el Memory Stick Micro™ en la dirección correcta cuando lo inserte (**▶ página 19).
- Compruebe que ha insertado un tipo de soporte compatible con este modelo de sistema PSP®. Para obtener más información, consulte "Soportes compatibles" (**▶ página 55).

El sistema no reconoce el Memory Stick Micro™.

- Si el soporte Memory Stick Micro™ se ha formateado mediante un PC, es posible que el sistema PSP® no lo reconozca. En tal caso, copie los datos que desee conservar en el PC y, a continuación, diríjase a  (Ajustes del sistema) → [Formatear Memory Stick™] y vuelva a formatear el soporte.
- Compruebe que el Memory Stick Micro™ se haya insertado correctamente. Intente extraer el Memory Stick Micro™ y volver a insertarlo.

El sistema no puede guardar o cargar los datos.

- Es posible que exista un problema con el Memory Stick Micro™. Intente utilizar otro Memory Stick Micro™, si dispone de uno.

Vídeo

Los vídeos no se reproducen.

- Es posible que algunos tipos de datos no puedan reproducirse.

El sistema no reconoce un archivo de vídeo.

- ➔ Los tipos de datos de vídeo no compatibles con el sistema PSP® no se reconocerán.
- ➔ Si ha cambiado el nombre de archivo o el nombre de carpeta, o si el archivo o carpeta se han movido a otra ubicación usando un PC, puede que el sistema no lo reconozca.

Música

La música no se reproduce.

- ➔ Los métodos de reproducción pueden estar limitados para determinados datos de música distribuidos a través de Internet. En estos casos, es posible que los datos no se puedan reproducir en el sistema PSP®.

El sistema no reconoce un archivo de música.

- ➔ Compruebe que los datos de música se han guardado en la carpeta correcta. Para obtener más información, consulte la guía del usuario online (**▶ página 7).
- ➔ Los tipos de datos de música no compatibles con el sistema PSP® no se reconocerán.
- ➔ Para reproducir datos de formato WMA, debe activar primero  (Ajustes del sistema) ➔ [Activar reproducción WMA].

Foto

No se muestran las imágenes.



- ➔ Es posible que algunas imágenes no se puedan visualizar, en función del tamaño de los datos de la imagen.
- ➔ Si las imágenes se han editado con un PC, es posible que no se puedan visualizar.

El sistema no reconoce un archivo de imagen.

- ➔ Compruebe que los datos se han guardado en la carpeta correcta. Para obtener más información, consulte la guía del usuario online (**▶ página 7).
- ➔ Si el nombre de archivo o el nombre de carpeta ha cambiado, puede que el sistema no lo reconozca.
- ➔ Las imágenes que no sean compatibles con el sistema PSP® no se reconocerán.

Red

No se puede establecer una conexión a la red.

- ➔ Compruebe que el interruptor WIRELESS (red inalámbrica) de la parte izquierda del sistema está encendido.
- ➔ Si  (Ajustes de ahorro de energía) ➔ [Ahorro de energía de WLAN] está ajustado en [Sí], es posible que no pueda transmitir datos correctamente.
- ➔ Es posible que exista demasiada distancia entre el sistema y el punto de acceso o, en el modo ad hoc, entre el sistema y el sistema del otro reproductor.
- ➔ Compruebe que los ajustes de la red sean correctos. Consulte las instrucciones suministradas con el equipo de red y las suministradas por su proveedor de servicios de Internet para realizar los ajustes correctos de la red.
- ➔ En función del ajuste del punto de acceso, es posible que deba introducir la dirección MAC del sistema. Puede comprobar la dirección MAC en  (Ajustes del sistema) ➔ [Información del sistema].
- ➔ Cuando establezca la comunicación con otro sistema en modo ad hoc, ambos sistemas deberán tener ajustado el mismo canal. Puede comprobar el canal ajustado actualmente en  (Ajustes de red) ➔ [Modo Ad hoc].

- Si el sistema está colocado cerca de un dispositivo que produce interferencias de radio como, por ejemplo, un horno microondas, es posible que las comunicaciones del sistema no funcionen correctamente.

La página web no se muestra correctamente.

- Es posible que algunos contenidos como, por ejemplo, los que requieren un software específico, no se muestren correctamente en algunas páginas web.

Bluetooth®

El dispositivo Bluetooth® no puede ser registrado, o emparejado, con el sistema PSP®.

- Puede que haya mucha distancia entre el sistema y el dispositivo Bluetooth®.
- El dispositivo Bluetooth® puede no ser compatible con los perfiles admitidos por el sistema.
- Se pueden emparejar hasta ocho dispositivos Bluetooth®. Intente eliminar un dispositivo registrado para emparejar un nuevo dispositivo.

No se puede establecer una conexión entre el dispositivo Bluetooth® y el sistema PSP®.

- Compruebe que el dispositivo Bluetooth® está emparejado con el sistema. Si no está emparejado, vaya a  (Ajustes de dispositivo Bluetooth®) ⇒ [Administrar dispositivos Bluetooth®] ⇒ [Registrar un dispositivo nuevo] para emparejar el dispositivo.
- Compruebe que el dispositivo Bluetooth® esté encendido.
- Si el dispositivo Bluetooth® ha sido reiniciado, debe emparejarlo de nuevo con el sistema.

No hay sonido desde el dispositivo Bluetooth®.

- Compruebe que el dispositivo Bluetooth® no se encuentre en modo silenciado.
- Intente ajustar el volumen del dispositivo Bluetooth® o del sistema PSP®.

Hay ruido. El sonido no es continuo.

- Si hay obstáculos, como paredes, entre el sistema PSP® y el dispositivo Bluetooth®, cambie de lugar los dispositivos y conecte de nuevo el dispositivo Bluetooth®.
- Si un dispositivo causa interferencias de radio, como un microondas o una cocina de inducción, o si hay cerca un electrodoméstico, puede que la conexión con el sistema no funcione correctamente.

Hay un retraso en el sonido.

- Debido a las características de la tecnología Bluetooth®, puede producirse una demora en el audio. Si cree que el retraso en el sonido es un problema, use auriculares con cable.

Otros problemas

El sistema o el adaptador AC están calientes.

- Durante el uso, es posible que el sistema o el adaptador AC se calienten. No se trata de un fallo de funcionamiento.
- Al utilizar la función de comunicación, es posible que el sistema se caliente más que durante el uso normal. No se trata de un fallo de funcionamiento.

El sistema está encendido, pero no funciona.

- ➔ Compruebe que el sistema no esté en modo de espera. Si lo está, deslice hacia arriba el interruptor POWER/HOLD (alimentación/bloqueo) para desactivarlo.



El sistema no funciona correctamente.

- ➔ Deslice el interruptor POWER/HOLD (alimentación/bloqueo) y manténgalo en esta posición durante al menos tres segundos hasta que el indicador POWER (alimentación) se apague. Cuando el sistema se haya apagado completamente, vuelva a encenderlo.
- ➔ Si el sistema PSP® se traslada directamente de un lugar frío a uno cálido, es posible que se condense humedad en su interior. Si esto sucede, es posible que el sistema no funcione correctamente. Apague y desconecte el sistema, y no lo utilice durante varias horas. Si el sistema sigue sin funcionar correctamente, llame al servicio de atención al cliente de PSP® que le corresponda. Encontrará más información en la sección de información de contacto de <http://eu.playstation.com/help-support/>.

La fecha y la hora se han restablecido.

- ➔ Si el sistema se deja inactivo tras el agotamiento de la batería, es posible que los ajustes de fecha y hora del sistema deban restablecerse. Siga las instrucciones que aparecen en pantalla para ajustar la fecha y la hora.

El PC no reconoce el sistema PSP® cuando está conectado con un cable USB.

- ➔ Compruebe que el sistema PSP® esté ajustado en el modo USB. De lo contrario, seleccione  (Ajustes)
 - ➔  ●● (Conexión USB).

- ➔ Compruebe que el PC que utiliza dispone de un sistema operativo compatible con la clase de almacenamiento masivo USB.

- ➔ Al usar un concentrador USB u otros dispositivos, puede que, en función del sistema operativo del PC, el sistema no sea reconocido por el PC. Intente conectar directamente el sistema al PC mediante un cable USB.

- ➔ Si  (Ajustes del sistema) ➔ [Recarga USB] está ajustado en [Sí], es posible que no se reconozca el dispositivo.

El sistema PSP® no reconoce el dispositivo USB conectado.

- ➔ Compruebe que el conector multiuso de la base del sistema esté limpio. Límpielo con un paño suave y seco.

Ha olvidado su contraseña.

- ➔ Si restablece los valores predeterminados en  (Ajustes del sistema) ➔ [Restablecer ajustes predeterminados], la contraseña del sistema se restablecerá a "0000". Para obtener más información, consulte la guía del usuario online (➔ página 7).

Tenga en cuenta que si restablece los ajustes predeterminados, los ajustes configurados para otras opciones distintas de la contraseña del sistema también se borrarán. Una vez borrados, el sistema no podrá recuperar estos ajustes personalizados.

El pad analógico no funciona correctamente.

- ➔ En una escena donde experimente el problema, mueva el pad analógico con un movimiento circular para ayudarle a determinar el rango de funcionamiento óptimo.

GARANTÍA

Gracias por adquirir este Producto. El término "Producto" hace referencia al sistema PSP®. Esta Garantía no cubre ningún software, tanto si venía incluido con este Producto como si no. Se le concede la licencia de uso del software del sistema preinstalado en el sistema PSP®. Dicho software no está a la venta y se utilizará exclusivamente como parte del sistema PSP®. Los términos de la licencia de dicho software están disponibles en <http://www.scei.co.jp/psp-eula>.

Sony Computer Entertainment Europe Ltd ("SCEE") garantiza que este Producto no presenta defectos de material o fabricación que puedan provocar un fallo del Producto durante el uso normal de acuerdo con las condiciones establecidas a continuación y se compromete, durante un período de 1 (un) año a partir de la fecha de compra original, a reparar o (a discreción de SCEE) sustituir cualquier componente de este Producto, de manera gratuita, siempre que el fallo se deba a un defecto de material o fabricación. En caso de sustituir el producto, se sustituirá por un componente o unidad nuevo o renovado, a discreción de SCEE, que estará en garantía durante el resto del período de garantía original. Esta Garantía complementa sus derechos legales como

consumidor (según la legislación aplicable) y no los afecta de ningún modo.

Esta Garantía se la proporciona Sony Computer Entertainment Europe Ltd, con domicilio en 10 Great Marlborough Street, Londres, W1F 7LP, Reino Unido.

IMPORTANTE

1. Si necesita realizar una reclamación bajo esta Garantía, póngase en contacto con la línea local de atención al cliente que encontrará en los manuales de software de PSP® para recibir instrucciones sobre la devolución.
2. Tras el lanzamiento en el Área Económica Europea o Suiza de este producto por parte de SCEE, esta Garantía es válida en todos los estados miembros de la Unión Europea, además de en Suiza, Noruega, Islandia y Liechtenstein, siempre que se cumpla lo siguiente:
 - i. se presenta el recibo o la factura original o cualquier otro comprobante de compra (que indique la fecha de la compra y el nombre del establecimiento donde se adquirió el Producto) junto con el Producto defectuoso (y éste no ha sido modificado o dañado desde la fecha de compra original); y

- ii. no se ha dañado, modificado o retirado el sello de la Garantía y el número de serie del Producto.
3. Para evitar daños en los soportes de almacenamiento de datos extraíbles o periféricos, así como la pérdida o borrado de los mismos, extráigalos antes de entregar el producto para un servicio de garantía.
 4. La reparación o sustitución implicará la instalación del último software del sistema del Producto.
 5. No se podrá presentar ninguna reclamación bajo esta Garantía cuando el producto esté dañado como resultado de:
 - i. un uso comercial, accidentes, desgaste y deterioro razonables, negligencia, abuso o mala utilización (incluyendo, sin limitación, los casos en los que este Producto no se utilice para su finalidad normal y/o conforme a las instrucciones de uso y mantenimiento, o la instalación o el uso de forma contraria a las normas técnicas o de seguridad aplicables en el ámbito local);
 - ii. su utilización con cualquier periférico no autorizado (incluyendo, sin limitación, dispositivos de mejora del juego, adaptadores y dispositivos de alimentación);
 - iii. cualquier adaptación, ajuste o alteración del Producto, realizada por cualquier razón, independientemente de si se ha realizado correctamente;
 - iv. tareas de mantenimiento o reparaciones que no hayan sido realizadas por el personal de servicio técnico autorizado de SCEE; o
 - v. uso en combinación con software no autorizado, infección de virus, incendios, inundaciones o cualquier otro desastre natural.
6. No se podrá presentar ninguna reclamación bajo esta garantía en caso de que se haya incumplido la licencia del software del sistema (ver <http://www.scei.co.jp/psp-eula>).
 7. En los casos permitidos por la legislación aplicable, esta Garantía será el único remedio exclusivo en relación con defectos encontrados en este Producto y queda excluida cualquier otra garantía, término o condición, expresa o implícita por cualquier normativa o de otro modo, con respecto a este Producto, y ni SCEE ni ninguna otra entidad de Sony, ni sus proveedores ni centros de asistencia autorizados, serán responsables de ninguna pérdida ni daño especial, accidental, indirecto o consecuente.
- Si este Producto necesitara cualquier reparación que no quede cubierta por esta Garantía, póngase en contacto con el servicio de atención al cliente local para obtener información. Si su país de residencia no es ninguno de los que aparecen en la lista, póngase en contacto con el establecimiento en el que adquirió el producto.



Control paterno

El sistema PSP® incluye una función de control paterno. Puede utilizar esta función para establecer una contraseña y limitar la reproducción de contenido (juegos, vídeos y otro contenido) en función del nivel de control paterno ajustado en el sistema.

El ajuste del nivel de control paterno permite impedir que los niños reproduzcan contenido restringido. Para obtener más información acerca de los niveles de control paterno, consulte "Información acerca de los niveles de control paterno" (•► página 51).





Se requiere una contraseña de 4 dígitos para permitir la reproducción de contenido restringido y para cambiar el nivel de control paterno. La contraseña predeterminada es "0000" y se puede restablecer. Si ya ha definido una contraseña y necesita ajustar el nivel de control paterno, consulte "Para ajustar el nivel de control paterno" en esta sección.

Para restablecer la contraseña

- 1 **Seleccione  (Ajustes) ➔  (Ajustes de seguridad) ➔ [Cambiar contraseña] y, a continuación, pulse el botón .**

Siga las instrucciones en pantalla para ajustar la contraseña.

Para ajustar el nivel de control paterno

- 1 **Seleccione  (Ajustes) ➔  (Ajustes de seguridad) ➔ [Nivel de control paterno] y, a continuación, pulse el botón .**
- 2 **Utilice los botones de dirección para introducir la contraseña de 4 dígitos y, a continuación, pulse el botón .**
- 3 **Seleccione un nivel de control paterno para el sistema PSP® (•► página 51) y, a continuación, pulse el botón .**

Se ajusta el nivel de control paterno.

Información acerca de los niveles de control paterno

La restricción de la reproducción de contenido se lleva a cabo mediante una combinación de niveles de control paterno del sistema PSP® y del contenido.

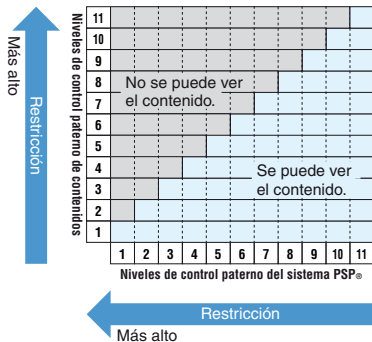

Por ejemplo, si desea restringir la reproducción de contenido ajustado con el nivel de control paterno "5", ajuste el nivel de control paterno del sistema PSP® en [4].

Niveles de control paterno del sistema PSP®

El nivel de control paterno del sistema se puede desactivar o ajustar entre 11 niveles. El ajuste predeterminado es [9].

No	El control paterno está desactivado.
11-1	Ajuste el nivel de restricción en el sistema. El ajuste [1] es el más restrictivo y el ajuste [11] es el menos restrictivo.

Para obtener más información acerca de los niveles de control paterno y los grupos de edades correspondientes, visite <http://manuals.playstation.net/document/>.

Notas



- Puede comprobar el nivel de control paterno en [Información] en el menú de opciones.
- El contenido restringido mediante la función de control paterno se muestra como (Contenido restringido).

Control paterno para el navegador de Internet

En  (Ajustes de seguridad), puede restringir el acceso al navegador de Internet. Si ajusta esta restricción, se mostrará la pantalla para introducir la contraseña de 4 dígitos antes de que se inicie el navegador de Internet.

- 1 Seleccione  (Ajustes) ➔  (Ajustes de seguridad) ➔ [Control de inicio del navegador de Internet] y después pulse el botón .

Se muestra la pantalla de introducción de contraseña.





- 2 Por medio de los botones de dirección, introduzca la contraseña de 4 dígitos y después pulse el botón .
- 3 Seleccione [Sí] y después pulse el botón .

Control paterno para PlayStation®Network

Para subcuentas, puede aplicar ajustes de control paterno que restringen el chat, restringen contenido en base a la edad, y configuran un límite de gasto para PlayStation®Store. Visite <http://eu.playstation.com/help-support/> para más información.

Antes de eliminar o de transferir el sistema PSP®

Antes de desechar o entregar el sistema PSP® a otra persona por alguna razón, elimine todos los datos y restablezca los ajustes predeterminados del sistema. De este modo, impedirá el acceso no autorizado o la utilización de su tarjeta de crédito y de otra información personal.

- 1** Seleccione  (Ajustes) →  (Ajustes del sistema) → [Restablecer ajustes predeterminados] para restablecer los ajustes disponibles en el momento de la compra.
- 2** Seleccione  (Ajustes) →  (Ajustes del sistema) → [Formatear almacenamiento del sistema] para eliminar todos los datos guardados en la unidad de almacenamiento del sistema.



Si aparece alguno de estos símbolos en cualquiera de nuestros productos eléctricos, en la batería o en su embalaje, indica que en Europa el producto eléctrico o la batería no deben desecharse del mismo modo que los residuos domésticos. Para garantizar un tratamiento correcto a la hora de deshacerse del producto y la batería, deséchelos de acuerdo con las leyes locales aplicables o los requisitos de eliminación de baterías, y equipos eléctricos y electrónicos. De este modo, ayudará a conservar los recursos naturales y a mejorar los estándares de protección medioambiental en el tratamiento y eliminación de residuos eléctricos.

Este símbolo puede utilizarse en pilas junto con otros símbolos químicos adicionales. Los símbolos químicos del mercurio (Hg) o del plomo (Pb) aparecerán si la pila contiene más del 0,0005% de mercurio o más del 0,004% de plomo.

Este producto contiene una batería integrada por razones de seguridad, rendimiento e integridad de datos. No es necesario reemplazar esta batería durante la vida útil del producto. Solo deberá ser retirada por personal cualificado. Para garantizar un tratamiento correcto a la hora de deshacerse de la batería, deséchela como residuo eléctrico.

Especificaciones

El diseño y las especificaciones están sujetos a cambios sin previo aviso.

Sistema PSP® (PlayStation®Portable)

Pantalla LCD	Tipo transparente de 3,8 pulgadas / 9,6 cm (16:9), unidad TFT Visualización aproximada de 16.770.000 colores
Sonido	Altavoces estéreo
Capacidad de almacenamiento del sistema	16 GB*
Interfaz	Conector multiuso Conector para auriculares USB de alta velocidad (compatible con USB 2.0) Ranura para Memory Stick Micro™ (M2™) LAN inalámbrica (IEEE 802.11b) Micrófono Bluetooth® 2.0 (EDR)
Conexión a redes	IEEE 802.11b
	Bluetooth® 2.0 (EDR)
Fuente de alimentación	Adaptador AC cc de 5,0 V
	Batería Tipo: batería de iones de litio recargable incorporada Potencia nominal: cc de 3,7 V, 930 mAh

Consumo con la máxima potencia	Aprox. 3 W (durante la carga)
Dimensiones externas (sin incluir la mayor proyección)	Aprox. 128 × 16,5 × 69 mm (anchura × altura × profundidad)
Peso	Aprox. 158 g
Temperatura del entorno en funcionamiento	5°C - 35°C
Compresores-descompresores compatibles	Para obtener más información, consulte la guía del usuario online (**▶ página 7).

* Una parte del almacenamiento del sistema es una partición del sistema reservada para que la use el sistema. La parte restante del almacenamiento del sistema está disponible para el usuario.

Adaptador AC

Entrada	ca de 100 a 240 V, 50/60 Hz
Salida	cc de 5 V, 1.500 mA (1,5 A)
Dimensiones externas (sin incluir la mayor proyección)	Aprox. 74 × 22 × 87 mm (anchura × altura × profundidad)
Peso	Aprox. 55 g

Soportes compatibles

Este modelo de sistema PSP® solamente es compatible con el soporte Memory Stick Micro™ (M2™).

Avisos acerca del Memory Stick Micro™



- Compatible con MagicGate™.
- La especificación del sistema de archivos que se utiliza en los soportes Memory Stick Micro™ limita el tamaño de los archivos que se pueden grabar o reproducir a menos de 4 GB por archivo.

* MagicGate™ es un término de tecnología de protección de los derechos de autor desarrollada por Sony Corporation.

Notas

- Los soportes Memory Stick Duo™ y Memory Stick™ de tamaño estándar no se pueden utilizar con el sistema.
- No se garantiza el rendimiento de todos los soportes Memory Stick™.
- El sistema PSP® permite la transferencia de datos paralela a 4 bits. No obstante, el tiempo necesario para la lectura/escritura de datos puede variar en función del soporte utilizado.
- Si se formatea un Memory Stick Micro™ en un dispositivo distinto del sistema PSP® como, por ejemplo, un PC, es posible que el sistema no lo reconozca. En tal caso, diríjase a  (Ajustes del sistema) ➔ [Formatear Memory Stick™] y vuelva a formatear el Memory Stick Micro™.

ATOK is a registered trademark of JUSTSYSTEM CORP. in Japan and other countries



This product incorporates copyright protection technology that is protected by U.S. patents and other intellectual property rights. Use of this copyright protection technology must be authorized by Macrovision, and is intended for home and other limited viewing uses only unless otherwise authorized by Macrovision. Reverse engineering or disassembly is prohibited.

This product is protected by certain intellectual property rights of Microsoft Corporation. Use or distribution of such technology outside of this product is prohibited without a license from Microsoft or an authorised Microsoft subsidiary.

Software developed by the NetBSD Foundation, Inc. and its contributors is used for the communication functions of this product. For more information, see <http://www.scei.co.jp/psp-license/pspnet.txt>

This product includes RSA BSAFE® Cryptographic software from RSA Security Inc. RSA, BSAFE are either registered trademarks or trademarks of RSA Security Inc. in the United States and/or other countries. RSA Security Inc. All rights reserved.

This product adopts S3TC texture compression technology under license from S3 Graphics, Co., Ltd.

MPEG Layer-3 audio coding technology and patents licenced from Fraunhofer IIS and Thomson.

The PSP® system's RSS Channel feature uses RSS (Really Simple Syndication) 2.0 technology. For details on RSS 2.0, visit <http://blogs.law.harvard.edu/tech/rss>

This software is based in part on the work of the Independent JPEG Group.

Copyright © 1988-1997 Sam Leffler
Copyright © 1991-1997 Silicon Graphics, Inc.

Permission to use, copy, modify, distribute, and sell this software and its documentation for any purpose is hereby granted without fee, provided that (i) the above copyright notices and this permission notice appear in all copies of the software and related documentation, and (ii) the names of Sam Leffler and Silicon Graphics may not be used in any advertising or publicity relating to the software without the specific, prior written permission of Sam Leffler and Silicon Graphics.

THE SOFTWARE IS PROVIDED "AS-IS" AND WITHOUT WARRANTY OF ANY KIND, EXPRESS, IMPLIED OR OTHERWISE, INCLUDING WITHOUT LIMITATION, ANY WARRANTY OF MERCHANTABILITY OR FITNESS FOR A PARTICULAR PURPOSE.

IN NO EVENT SHALL SAM LEFFLER OR SILICON GRAPHICS BE LIABLE FOR ANY SPECIAL, INCIDENTAL, INDIRECT OR CONSEQUENTIAL DAMAGES OF ANY KIND, OR ANY DAMAGES WHATSOEVER RESULTING FROM LOSS OF USE, DATA OR PROFITS, WHETHER OR NOT ADVISED OF THE POSSIBILITY OF DAMAGE, AND ON ANY THEORY OF LIABILITY, ARISING OUT OF OR IN CONNECTION WITH THE USE OR PERFORMANCE OF THIS SOFTWARE.

Todas las demás marcas comerciales son propiedad de sus respectivos propietarios.

AVISO

Para evitar choques eléctricos, não abra a caixa da unidade. A reparação desta unidade só deve ser efectuada por pessoal qualificado.

- Este produto está indicado para crianças a partir dos 6 anos, inclusive.
- Evite uma utilização prolongada do sistema PSP®. Para evitar o cansaço visual, faça intervalos de cerca de 15 minutos por cada hora de jogo.
- Se sentir algum dos seguintes sintomas, interrompa imediatamente a utilização do sistema. Se os sintomas persistirem, consulte o seu médico.
 - Vertigens, náuseas, fadiga ou sintomas semelhantes a uma doença de locomoção
 - Desconforto ou dor numa parte do corpo, como os olhos, ouvidos, mãos ou braços

Informação Regulamentar

- A placa com o nome está localizada por detrás do ecrã.
- Este equipamento foi testado e verificou-se que cumpre os limites estabelecidos pela Directiva R&TTE, utilizando um cabo de ligação com menos de 3 metros.



O fabricante deste produto é a Sony Computer Entertainment Inc., 2-6-21 Minami-Aoyama, Minato-ku Tokyo, 107-0062 Japão. O Representante Autorizado para EMC e segurança de produto é a Sony Deutschland GmbH, Hedelfinger Strasse 61, 70327 Stuttgart, Alemanha.

Distribuído na Europa pela Sony Computer Entertainment Europe Ltd, 10 Great Marlborough Street, Londres, W1F 7LP, Inglaterra.

Fotossensibilidade

Jogue sempre em ambientes bem arejados. Faça intervalos regulares, 15 minutos a cada hora. Evite jogar quando estiver cansado, ou estiver muito tempo sem dormir. Algumas pessoas são sensíveis às luzes intermitentes ou formas geométricas e padrões, podem ter sintomas epiléticos não detectados, e podem sofrer ataques epiléticos ao ver televisão ou ao jogar jogos de vídeo. Consulte o seu médico antes de jogar jogos de vídeo se tiver algum problema epilético e vá imediatamente se ocorrer algum dos seguintes sintomas: tonturas, visão alterada, contracções musculares, outros movimentos involuntários, perda de consciência, desorientação e/ou convulsões.

Lesões de movimento repetitivo

Evite uma utilização prolongada do sistema PSP®. Faça um intervalo de 15 minutos a cada hora. Pare de utilizar imediatamente o sistema PSP® caso tenha uma sensação desagradável ou dor nas mãos, pulsos ou braços. Se o sintoma persistir, consulte um médico.

Auscultadores

Ajuste o volume dos auscultadores de maneira a que os sons envolventes possam ser ouvidos. Caso ouça um zunido ou qualquer desconforto nos ouvidos, pare de utilizar os auscultadores.

Ondas de rádio

As ondas de rádio podem afectar equipamento electrónico ou aparelhos médicos (por exemplo, pacemakers), o que pode causar mau funcionamento e possíveis lesões.

- Se tiver um pacemaker ou outro dispositivo médico, consulte o seu médico ou o fabricante do dispositivo antes de utilizar a função de rede sem fios (Bluetooth® ou LAN sem fios).
- Mantenha o sistema PSP® afastado pelo menos 20 centímetros de um pacemaker ou outros aparelhos médicos quando estiver a utilizar a função de rede sem fios.
- Não transporte o sistema PSP® numa bolsa de peito caso utilize um pacemaker.
- Desligue imediatamente o sistema PSP® caso suspeite de qualquer interferência com o seu pacemaker.
- Não utilize a função de rede sem fios nos seguintes locais:
 - Áreas onde seja proibida a utilização de rede sem fios, tal como hospitais. Siga as regulamentações das instituições médicas quando utilizar o sistema nas suas instalações.
 - Áreas bastante frequentadas.
 - Áreas perto de alarmes de incêndio, portas automáticas ou outro tipo de equipamentos automatizados.
- Tenha cuidado ao utilizar a função de rede sem fios num veículo, porque as ondas de rádio podem afectar o equipamento electrónico em alguns veículos.

Software de Sistema

O Software de Sistema incluído neste produto está sujeito a uma licença limitada da Sony Computer Entertainment Inc. Consulte <http://www.scei.co.jp/psp-cula/> para obter informações mais detalhadas.

Acerca do controlo de exportações nacional

Este produto poderá ser abrangido pela legislação de controlo de exportações nacional. Deve cumprir todos os requisitos dessa legislação e todas as outras leis aplicáveis em qualquer jurisdição relativamente a este produto.

Aviso sobre Regulamentos de Administração de Exportação dos Estados Unidos

Este produto contém software que está sujeito a certas restrições segundo o Regulamento de Administração de Exportações dos Estados Unidos e não pode ser exportado ou re-exportado para os destinos sujeitos a embargo pelos Estados Unidos. Para além disso, este produto não pode ser exportado ou re-exportado para pessoas e entidades proibidas pelo Regulamento de Administração de Exportações dos Estados Unidos.

Índice

AVISO	60
Precauções.....	66
Verificar o conteúdo da embalagem	70

O que pode fazer com o sistema PSP®	72
---	----

Preparação

Nomes e funções das peças	74
Carregar a bateria	78
Ligar e desligar o sistema	81

Funções básicas

Utilizar o menu XMB™ (XrossMediaBar)	82
Utilizar o teclado do ecrã	84

Jogos

Jogar jogos	86
Passo 1 Instalar o Media Go™	88
Passo 2 Iniciar o Media Go™	89
Passo 3 Transferir (comprar) um jogo	90
Passo 4 Iniciar um jogo	95
Transferir jogos utilizando o sistema PSP® ou o sistema PS3™	97

Rede

Utilizar a função de rede sem fios	98
Actualizar o software de sistema	99

Suporte

Antes de solicitar uma manutenção.....	100
GARANTIA	106

Informações adicionais

Controlo paternal	108
Antes de eliminar ou transferir o sistema PSP®	111
Especificações.....	112
Direitos de autor e marcas comerciais	114

As informações sobre a funcionalidade do sistema e as imagens publicadas neste documento podem variar das do seu sistema PSP®, dependendo da versão do software de sistema utilizada.

Documentação do sistema PSP®

Podemos encontrar informações sobre o sistema PSP® neste manual e online.

• Manual de instruções (este documento)

Este manual explica as funções do hardware e fornece informações básicas acerca de como definir e utilizar o sistema PSP®, incluindo instruções sobre como transferir e começar a jogar jogos. O manual inclui ainda avisos e precauções para uma utilização segura e adequada do sistema.

• Guia do utilizador



Este guia online inclui informações detalhadas sobre a utilização das funções do sistema PSP®. Pode ter acesso a este guia das seguintes formas:

Visualizando num PC

Podemos visualizar o guia do utilizador online utilizando um navegador de Internet de PC.

acesso a partir de: eu.playstation.com/manuals

Visualizando no sistema PSP®

Para visualizar o guia do sistema PSP®, seleccione  (Rede) ➔ ? (Manuais de instruções online) e prima o botão .

Precauções

Antes de utilizar este produto, leia atentamente este manual e guarde-o para futura consulta.

Compatibilidade dos acessórios

Não utilize acessórios ou periféricos destinados a outro modelo do sistema PSP®, pois esses acessórios/periféricos podem não ser compatíveis com o seu sistema. Visite <http://eu.playstation.com/psp> para mais pormenores.

Segurança

Este produto foi concebido com a maior das preocupações em termos de segurança. No entanto, qualquer dispositivo eléctrico, se utilizado incorrectamente, tem potencial para originar incêndios, choques eléctricos e danos físicos. Para ajudar a garantir um funcionamento sem acidentes, cumpra com as seguintes directrizes:

- Cumpra todos os avisos, precauções e instruções.
- Inspeccione regularmente o adaptador AC.
- Pare a utilização, desligue o adaptador AC da tomada eléctrica e desligue de imediato todos os outros cabos se o dispositivo funcionar de modo anormal, produzir sons ou odores não habituais, ou se ficar muito quente ao toque ou deformado.

Utilização e manuseamento

- Utilize numa área bem iluminada e mantenha o ecrã a uma distância segura do rosto.
- Evite a utilização prolongada do sistema PSP®. Para ajudar a evitar o cansaço visual, faça uma pausa de cerca de 15 minutos durante cada hora de jogo.
- Mantenha o sistema e os acessórios fora do alcance de crianças pequenas. As crianças pequenas podem engolir o suporte Memory Stick Micro™ ou enrolar os cabos/fitas à sua volta, o que pode originar danos físicos, ou acidentes ou avarias.
- Não utilize o sistema enquanto estiver a conduzir ou a andar de bicicleta.
- Tenha cuidado ao abrir e fechar o painel de ecrã.
- Tenha cuidado para não entalar os dedos quando fechar o painel de ecrã.
- Não utilize o sistema nem os acessórios perto de água.
- Utilize apenas anexos/acessórios especificados pelo fabricante.
- Não exponha o sistema ou os acessórios a temperaturas e humidade elevadas nem à luz directa do Sol.
- Não deixe o sistema ou os acessórios num carro com os vidros fechados (especialmente no Verão).
- Não exponha o sistema ou os acessórios a pó, fumo ou vapor.
- Não permita a entrada de líquidos ou partículas pequenas no sistema ou nos acessórios.
- Não coloque o sistema ou os acessórios em superfícies inclinadas, instáveis ou sujeitas a vibrações.

- Não atire, deixe cair ou pise no sistema ou nos acessórios, nem sujeite os dispositivos a choques físicos fortes. Sentar-se com o sistema PSP® num bolso ou colocar o sistema no fundo de uma mochila com objectos pesados pode danificar o sistema.
- Não torça o sistema PSP® nem exponha o sistema a choques físicos fortes durante os jogos, pois pode danificar o sistema.
- Manuseie o painel analógico com cuidado.
- Não coloque objectos pesados no sistema ou nos acessórios.
- Não toque nem introduza objectos estranhos nos conectores do sistema ou dos acessórios.
- Dependendo das condições de utilização, o sistema ou o adaptador AC podem atingir temperaturas iguais ou superiores a 40°C. Nestas condições, não toque no sistema ou no adaptador AC durante um longo período de tempo. Um contacto prolongado nestas condições pode originar queimaduras de baixa temperatura*.
 - * As queimaduras de baixa temperatura são queimaduras que ocorrem quando a pele está em contacto com objectos de temperaturas relativamente baixas (40°C ou mais) durante um longo período de tempo.
- Quando ligar o sistema a um plasma ou televisor com projector*, não deixe uma imagem em pausa no ecrã do televisor durante um longo período de tempo, pois pode deixar uma imagem fantasma permanentemente no ecrã.
 - * Excepto ecrãs tipo LCD
- Incentiva-se os pais a monitorizar os filhos quando estes jogam online para garantir uma utilização segura e responsável da Internet. Para mais informações, consulte <http://www.ps-playsafeonline.com>.

Utilização do adaptador AC

- Para sua segurança, utilize apenas um adaptador AC fornecido. Adaptadores de outros tipos podem originar incêndios, choques eléctricos ou avarias.
- Não toque na ficha do adaptador AC com as mãos molhadas.
- Não toque no adaptador AC ou no sistema, se estiverem ligados a uma tomada eléctrica, durante uma tempestade com relâmpagos.
- Não permita que o pó ou matéria estranha se acumule à volta do sistema ou conectores de acessórios. Se existir pó ou matéria estranha nos conectores do sistema ou no adaptador AC, limpe-a com um pano seco antes de ligar. O pó ou outra matéria em cima dos conectores pode resultar em fogo ou choque eléctrico.
- Desligue o adaptador AC da tomada eléctrica e desligue todos os outros cabos do sistema antes de o limpar ou quando não tencionar utilizar o sistema durante um longo período de tempo.
- Proteja o adaptador AC de ser pisado ou entalado, especialmente junto às fichas, aos blocos de tomadas e no ponto em que saem do sistema.
- Quando desligar o adaptador AC, segure-o pela ficha e retire-o a direito da tomada eléctrica. Nunca puxe segurando pelo cabo nem o puxe na diagonal.
- Não utilize o sistema para jogar jogos ou reproduzir vídeos quando o sistema estiver tapado com algum tipo de tecido. Se pretender fazer pausa ou guardar temporariamente o sistema enquanto estiver a jogar jogos ou reproduzir vídeos, coloque o sistema no modo de suspensão antes de o colocar na caixa ou de tapá-lo. Além disso, não utilize o adaptador AC quando estiver tapado com algum tipo de tecido para ajudar a impedir o sobreaquecimento.

- Não ligue o adaptador AC a um transformador ou conversor. Ligar o adaptador AC a um transformador de viagem ou a um conversor para uso em automóveis pode originar o aquecimento do adaptador AC e causar queimaduras ou uma avaria.

Ecrã LCD

- O ecrã LCD é feito de vidro e pode quebrar se for sujeito a força excessiva.
- Em certas áreas do ecrã LCD podem aparecer pixels que não acendem ou que ficam continuamente acesos. O surgimento destes pontos é uma ocorrência normal associada aos ecrãs LCD e não é um sinal de avaria do sistema. Os ecrãs LCD são fabricados com tecnologia de alta precisão. Contudo, em todos os ecrãs há sempre uma pequena quantidade de pixels apagados ou continuamente acesos. Além disso, pode ficar uma imagem distorcida no ecrã durante alguns segundos após o sistema ter sido desligado.
- A exposição directa à luz do Sol pode danificar o ecrã LCD do sistema. Tenha cuidado quando utilizar o sistema no exterior ou junto a uma janela.
- Quando utilizar o sistema num ambiente frio, poderão surgir sombras nos gráficos ou o ecrã poderá parecer mais escuro do que o habitual. Não se trata de uma avaria e o ecrã regressará ao normal quando a temperatura subir.
- Não deixe imagens em pausa no ecrã durante longos períodos de tempo, pois podem deixar uma imagem fantasma permanentemente no ecrã.

Dados gravados

Não utilize o suporte Memory Stick Micro™ das seguintes formas, pois pode dar origem a perda ou corrupção de dados:

- Remover o suporte Memory Stick Micro™ ou desligar o sistema enquanto dados ainda estiverem a ser transferidos, gravados ou formatados.
- Utilizá-lo num local onde esteja exposto a electricidade estática ou interferências eléctricas.

Se, por qualquer motivo, ocorrer perda ou corrupção de dados ou do software, normalmente não é possível recuperar nem o software nem os dados. É recomendável fazer regularmente cópias de segurança do software e dos dados. A Sony Computer Entertainment Inc. e as suas subsidiárias e afiliadas não serão responsáveis por quaisquer danos ou lesões em caso de perda ou corrupção de dados ou do software.

Nunca desmonte o sistema ou os acessórios

Utilize o sistema PSP® e os acessórios de acordo com as instruções deste manual. Não é concedida qualquer autorização para a análise ou modificação do sistema, ou para a análise e utilização das configurações dos seus circuitos. A desmontagem anulará a garantia do sistema. Além disso, há o risco de incêndio, choque eléctrico ou avaria. O ecrã LCD, em particular, contém peças de alta tensão perigosas.

Utilizar um ponto de acesso

Quando utilizar a função de pesquisa do sistema PSP® para seleccionar um ponto de acesso a uma rede sem fios, podem ser apresentados pontos de acesso que não se destinam a utilização pública. Apenas estabeleça ligação a pontos de acesso para os quais tenha autorização de uso ou a pontos de acesso que estejam disponíveis através de um serviço de rede sem fios ou hotspot comercial. O utilizador é responsável por todas as despesas associadas ao acesso às redes sem fios.

Utilização noutros países



Dependendo do país, há limitações ao uso de determinados tipos de ondas de rádio. Em alguns casos, a utilização do sistema PSP® pode dar origem a uma multa ou outro tipo de penalização.

Manuseamento e manutenção das superfícies exteriores

Cumpra as directrizes abaixo indicadas para ajudar a prevenir a deterioração ou descoloração do sistema PSP®.

- Não utilize solventes ou outros químicos para limpar a superfície exterior.
- Não permita que o sistema fique em contacto directo com produtos de borracha ou vinil durante um longo período de tempo.
- Não utilize um pano de limpeza tratado quimicamente para limpar o sistema.

Antes de utilizar o painel analógico

- Não tente remover o painel analógico da frente do sistema, pois danificará o sistema e pode provocar lesões.
- Para obter melhores resultados, vá a  (Definições) ➔  (Definições de Sistema) e depois, com o ecrã [Informação do Sistema] apresentado, rode o painel analógico num movimento circular para ajustar a amplitude de movimento do painel analógico.

Limpeza

Por motivos de segurança, desligue o adaptador AC da tomada eléctrica e desligue todos os outros cabos antes de limpar o sistema.

Limpeza da superfície exterior e do ecrã LCD

Limpe suavemente com um pano macio.

Limpeza dos conectores

Se os conectores do sistema PSP® ou do cabo USB ficarem sujos, os sinais podem não ser enviados ou recebidos correctamente. Além disso, se o conector dos auscultadores ficar sujo, pode sentir ruídos ou interrupções do som. Limpe os conectores com um pano macio e seco para os manter em boas condições de limpeza.

Caixas e coberturas

Quando colocar o sistema PSP® numa caixa comercialmente disponível, desligue a alimentação ou coloque o sistema no modo de descanso. Não utilize o sistema enquanto estiver dentro da caixa. Deixar o sistema ligado ou utilizá-lo enquanto estiver dentro de uma caixa ou coberta pode causar sobreaquecimento ou danificar o sistema.

Verificar o conteúdo da embalagem

Verifique se possui os seguintes itens.

Se faltar algum dos itens, contacte o respectivo serviço de assistência ao cliente da PSP®. Os detalhes encontram-se na secção de contactos em <http://eu.playstation.com/help-support/>.

Sistema PSP® (PlayStation®Portable)



Cabo USB

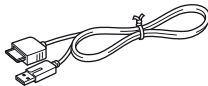

Adaptador AC

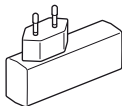

CD-ROM

Material impresso

O que pode fazer com o sistema PSP®



Equipado com memória do sistema

Pode utilizar o espaço para armazenamento incorporado no sistema para gravar jogos, música, fotografias e outros tipos de conteúdos.

Função de rede sem fios

Utilizando a função de rede sem fios, pode estabelecer ligação à Internet para aceder à PlayStation®Store e utilizar o navegador de Internet.



página 98

Tecnologia sem fios Bluetooth®

Pode estabelecer uma ligação sem fios entre o sistema PSP® e o comando do sistema PS3™ ou outros dispositivos Bluetooth®.

Transferir e jogar jogos

Pode transferir (comprar) jogos da PlayStation®Store.



página 86

Actualizar o software do sistema

Pode adicionar novas funções actualizando o software do sistema.



página 99

Ouvir música

Ouçã música, como ficheiros de música que tenha importado de CD de áudio para o seu PC.

Ver vídeo

Veja vídeos que tenha importado para o seu PC.

Procurar fotografias

Procure fotografias de uma câmara digital ou de outras fontes.

Ligar a uma rede

Navegue por páginas da Web na Internet ou ouça rádio da Internet.



Para mais informações sobre a utilização desta e de outras funções, consulte o guia do utilizador online. acesso a partir de: eu.playstation.com/manuals

Nomes e funções das peças

Com o painel de ecrã fechado

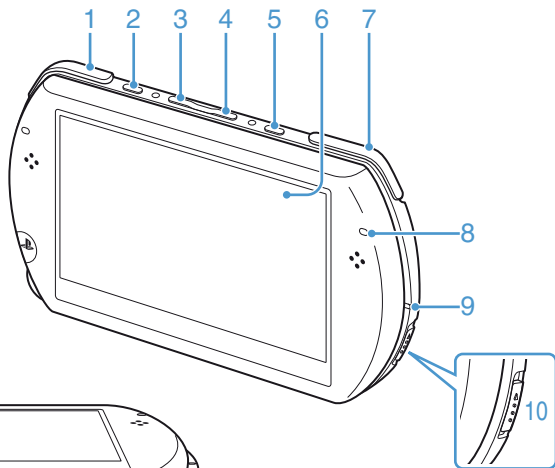

Parte posterior do sistema

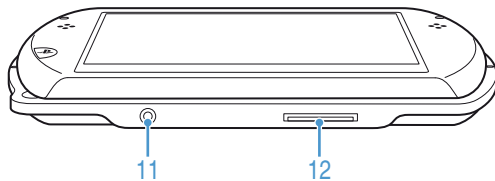

1 Botão L**2 Botão de ecrã****Prima e liberte**

Cada vez que prime o botão de ecrã, a apresentação muda entre três níveis de luminosidade de ecrã. O nível mais elevado (nível 4) só pode ser seleccionado enquanto o sistema PSP® estiver ligado através do adaptador AC.

Prima por mais de um segundo

A luz de fundo desliga-se e o ecrã ficará apagado. Para voltar a ligar a luz de fundo, prima qualquer um dos botões do sistema PSP®.

Prima durante mais de cinco segundos

O sistema passa para o modo de reprodução de vídeo. O modo de reprodução de vídeo só está disponível quando estiver ligado um cabo de reprodução de vídeo (►► página 96).

3 Botão Volume –**4 Botão Volume +****5 Botão de som****Prima e liberte**

Cada vez que prime o botão de som, o tom muda entre HEAVY ► POPS ► JAZZ ► UNIQUE ► OFF.

O tom só pode ser mudado quando se utiliza os auscultadores. Para além disso, as definições do tom são definidas temporariamente para [OFF] durante os jogos.

Prima por mais de um segundo

O som é desligado. Para voltar a ter som, prima novamente o botão de som.

Prima durante mais de cinco segundos

Enquanto o indicador Bluetooth® estiver aceso fixo ou a piscar a azul, o áudio do sistema é reproduzido para o dispositivo de áudio Bluetooth® que estiver registado ou emparelhado com o sistema. Para parar a reprodução para o dispositivo de áudio Bluetooth®, prima de novo o botão de som durante mais de cinco segundos.

6 Ecrã LCD**7 Botão R****8 Indicador Bluetooth®**

Apresenta o estado da ligação Bluetooth®

● Azul fixo

Ligado

● Azul a piscar

A ligar

● Luz desligada

Desligado

9 Indicador POWER (ligação)**● Verde fixo**

Ligado

● Laranja fixo

A carregar

● Verde a piscar

Nível de carga baixo

● Luz desligada

Desligado/modo de suspensão

10 Interruptor POWER/HOLD (ligação/bloqueio de teclas)**Deslizar para cima**

Ligar e desligar o sistema (►► página 81).

Deslizar para baixo

Bloquear os botões de sistema.

11 Conector de auscultador/microfone**12 Conector multiusos**

Liga cabos de diversos tipos incluindo um cabo USB (fornecido) ou um cabo de reprodução de vídeo (vendido em separado).

Com o painel de ecrã aberto

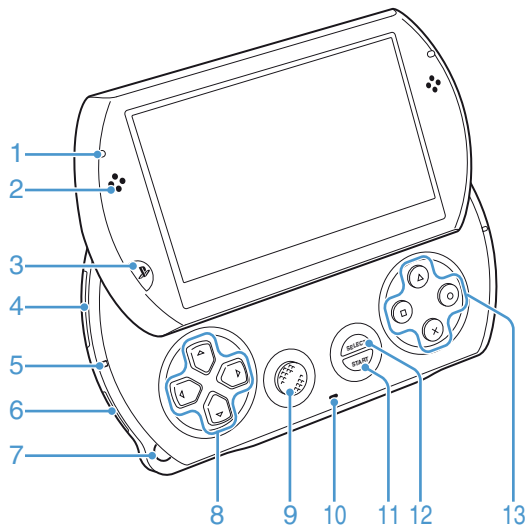

Abrir o painel de ecrã

Faça deslizar o painel de ecrã para cima para abrir o painel.

Painel de ecrã

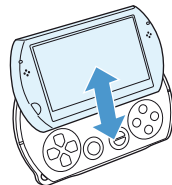

1 Indicador de acesso a WLAN (rede local sem fios)

Acende-se quando a função de rede sem fios está a ser utilizada

2 Altifalantes

3 Botão PS

4 Ranhura para Memory Stick Micro™ (M2™)

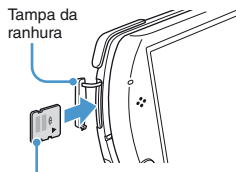

Lado da frente

Abra a tampa da ranhura e prima cuidadosamente o suporte Memory Stick Micro™ na direcção da seta até que esteja totalmente inserido.

Para retirar o suporte Memory Stick Micro™, prima-o uma vez na direcção da seta.

5 Indicador de acesso ao Memory Stick Micro™ (M2™)

Acende-se quando estão a ser lidos ou gravados dados do suporte Memory Stick Micro™

Nota

Quando o indicador de acesso ao Memory Stick Micro™ (M2™) está aceso fixo, não ejecte o suporte Memory Stick Micro™, não desligue o sistema nem coloque o sistema no modo de suspensão, pois poderá resultar na perda ou corrupção dos dados.

6 Interruptor WIRELESS (sem fios)

Utilize este interruptor para as funções de rede sem fios e Bluetooth®.



Interruptor WIRELESS (sem fios)

7 Suporte de correia

Prenda a correia (vendido em separado) como apresentado abaixo.

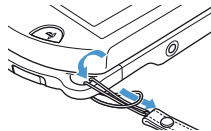

8 Botões de direcções

9 Painel analógico

Para utilizar com os jogos que suportem o funcionamento do painel analógico

10 Microfone

Para utilizar com o software que suporte o microfone. Para mais detalhes, consulte as instruções fornecidas com o software.

11 Botão START (iniciar)

12 Botão SELECT (seleccionar)

13 Botão , botão , botão , botão

Carregar a bateria

Antes de utilizar o sistema PSP® pela primeira vez depois da compra, ou quando o nível de carga da bateria estiver baixo, deve seguir estes passos para carregar a bateria.

Precaução

- Pare a utilização, desligue o adaptador AC da tomada eléctrica e desligue de imediato todos os outros cabos se o dispositivo funcionar de modo anormal, produzir sons ou odores não habituais, ou se ficar muito quente ao toque ou deformado.
- Não ligue o Adaptador AC do sistema PSP® a uma tomada eléctrica antes de efectuar todas as outras ligações.

1 Ligue o cabo USB ao adaptador AC.

2 Ligue o cabo USB ao conector multiusos do fundo do sistema.

3 Ligue o adaptador AC a uma tomada eléctrica.

O indicador POWER (ligação) acende-se a laranja, indicando que o carregamento começou. O indicador POWER (ligação) desliga-se quando a bateria estiver totalmente carregada.

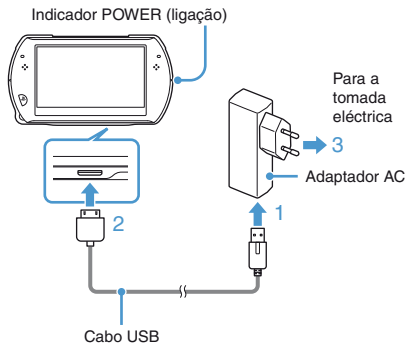

Informações acerca da carga da bateria

Verificar o nível de carga da bateria

Pode verificar o nível de carga da bateria através do ícone apresentado no canto superior direito do ecrã. O ícone indica quando é necessário carregar a bateria.

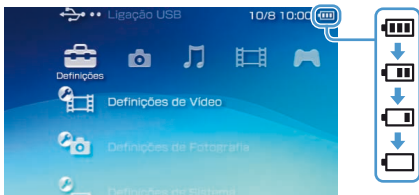

Quando já há pouca carga da bateria, o ícone  é apresentado e o indicador POWER (ligação) pisca a verde. Caso isto aconteça, carregue a bateria.

Nota

Dependendo das condições de utilização e dos factores ambientais, o nível de carga apresentado pode ser diferente do nível de carga real.

Avaliar o tempo de carga da bateria*

Carregar com o adaptador AC	Aproximadamente 2 horas e 20 minutos
Carregar com um dispositivo USB	Aproximadamente 4 horas

* Quando carregar uma bateria sem nenhuma carga

Nota

É recomendável carregar a bateria num ambiente com uma temperatura entre 10°C e 30°C. Carregar noutros ambientes pode não ser tão eficaz e pode originar um desempenho inferior da bateria.

Duração estimada da bateria

Jogo	Aproximadamente 3 - 6 horas* ¹
Reprodução de vídeos	Aproximadamente 3 - 5 horas* ²

*¹Com base em testes conduzidos com o sistema no modo de um jogador, com os auscultadores a serem utilizados e com as funções de rede sem fios e Bluetooth® não utilizadas.

*²Com base em testes conduzidos utilizando variáveis de altifalantes do sistema comparados com auscultadores, nível de volume e nível de brilho do ecrã.

Nota

A duração da bateria pode variar dependendo do tipo de conteúdos em reprodução, das condições de utilização, como a luminosidade do ecrã, e dos factores ambientais. A duração da bateria diminuirá com a utilização repetida e com o passar do tempo.

Vida útil da bateria

A bateria incorporada tem uma vida útil limitada. A duração da bateria diminuirá com a utilização repetida e com o passar do tempo. Quando a duração da bateria ficar nitidamente curta, contacte o respectivo serviço de assistência ao cliente da PSP®. Os detalhes encontram-se na secção de contactos em <http://eu.playstation.com/help-support/>.

Nota

A vida útil da bateria varia dependendo da forma como a bateria é guardada e das condições de utilização, incluindo os factores ambientais a longo-prazo tais como a temperatura.

Métodos de carga

Carregar com um adaptador AC

A bateria do sistema pode ser carregada com um adaptador AC. Ligue o cabo USB ao adaptador AC e depois ligue o adaptador AC a uma tomada eléctrica. Para mais informações, consulte "Carregar a bateria" (►► página 78).

Carregar com um dispositivo USB

Quando liga o sistema PSP® e depois o liga a um dispositivo equipado com um conector USB (como um PC), a bateria do sistema começa a carregar. Enquanto a bateria estiver a carregar, o indicador POWER (ligação) acende-se fixo a laranja e [Modo USB] é apresentado no ecrã.

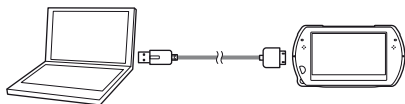

Notas

- Não é possível carregar o sistema PSP® utilizando um dispositivo USB enquanto jogar um jogo ou efectuar outras operações. Utilize o adaptador AC para carregar a bateria nestas situações.
- Para mudar manualmente para o modo USB, seleccione (Definições) ► •• (Ligação USB).
- O carregamento poderá demorar mais tempo quando o sistema estiver ligado durante o carregamento ou quando for utilizado um dispositivo USB para o carregamento.
- Poderá não conseguir carregar a bateria, se o dispositivo USB ou o hub USB não fornecer energia suficiente para o carregamento. Tente ligar a um dispositivo USB diferente ou a um conector USB do dispositivo diferente.

Ligar e desligar o sistema

Ligar o sistema

- 1 **Faça deslizar o interruptor POWER/HOLD (ligação/bloqueio de teclas) para cima.**

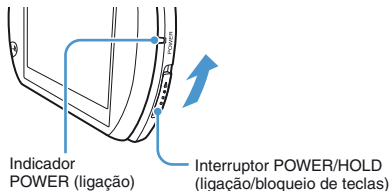

O indicador POWER (ligação) acende-se a verde.

Notas

- Quando liga o sistema pela primeira vez após a compra, é apresentado o ecrã das definições iniciais. Siga as instruções no ecrã para regular as definições iniciais.
- O sistema também pode ser ligado abrindo o painel de ecrã.

Desligar o sistema

- 1 **Faça deslizar o interruptor POWER/HOLD (ligação/bloqueio de teclas) para cima mais uma vez durante mais de três segundos.**

O indicador POWER (ligação) desliga-se.

Nota

O sistema não pode ser desligado fechando o painel de ecrã.

Colocar o sistema no modo de suspensão

Pode colocar o sistema em pausa enquanto estiver a jogar jogos ou a reproduzir outros conteúdos. A reprodução inicia-se no ponto em que o sistema entrou no modo de suspensão.

- 1 **Faça deslizar o interruptor POWER/HOLD (ligação/bloqueio de teclas) para cima.**

O indicador POWER (ligação) desliga-se e o sistema entra no modo de suspensão.

Anular o modo de suspensão

Faça deslizar o interruptor POWER/HOLD (ligação/bloqueio de teclas) para cima.

Nota

Algum software pode impedir o sistema de entrar no modo de suspensão.

Utilizar o menu XMB™ (XrossMediaBar)

O sistema PSP® inclui uma interface do utilizador denominada XMB™ (XrossMediaBar).

- 1 **Seleccione uma categoria utilizando o botão para a esquerda ou o botão para a direita.**
- 2 **Seleccione um item utilizando o botão para cima ou o botão para baixo.**
- 3 **Prima o botão  para confirmar um item seleccionado.**

Notas

- Pode cancelar uma operação premindo o botão .
- O ícone de ocupado só é apresentado enquanto o sistema estiver a comunicar numa rede ou a ler dados.

Os ícones apresentados no ecrã variam dependendo da versão do software do sistema.



Utilizar o menu de opções

Selecione um ícone e, em seguida, prima o botão **△** para visualizar o menu de opções.



Utilizar o painel de controlo das opções

Enquanto estiver a reproduzir conteúdo, prima o botão **△** para apresentar o painel de controlo.

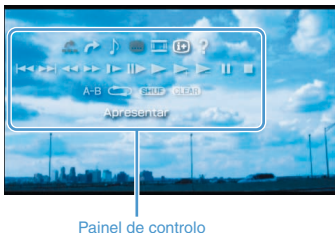

Categorias



PlayStation®Network

Utilizar os serviços PlayStation®Network



Rede

Ligar à Internet



Jogo

Jogar jogos



Vídeo

Ver vídeo



Música

Ouvir música



Fotografia

Ver fotografias



Definições

Ajustar as definições do sistema PSP®

Utilizar o teclado do ecrã

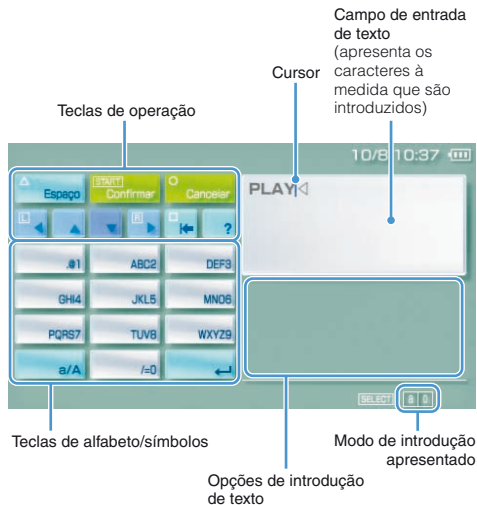

Lista de teclas

As teclas apresentadas variam dependendo do modo de introdução e de outras condições.

teclas	Explicação
	Introduz um espaço
	Quando introduzir texto no campo do endereço do navegador de Internet, os endereços introduzidos anteriormente são apresentados. Os endereços só são apresentados quando o modo de introdução estiver definido para atalhos de endereços da Web.
	Confirma os caracteres que foram digitados mas não introduzidos e, em seguida, fecha o teclado
	Cancela os caracteres que foram digitados mas não introduzidos e, em seguida, fecha o teclado
	Movê o cursor
	Elimina o carácter à esquerda do cursor
	Apresenta um diagrama que mostra os botões do sistema e a sua utilização
	Alterna entre letras maiúsculas e minúsculas
	Introduz uma quebra de linha

Alternar o modo de introdução

O número de modos de introdução disponíveis varia dependendo do idioma seleccionado. Sempre que premir o botão SELECT (seleccionar), o modo de introdução muda para as opções mostradas na tabela seguinte.

Modo de introdução apresentado	Modo de introdução	Exemplos de caracteres que pode introduzir
	Letras e números	a b c d e
	Letras e números (com letras acentuadas)	é í ó ç ñ
	Só números	1 2 3 4 5
	Atalhos de endereço Web	.com .ne .html .gif

Nota

O idioma para o teclado do ecrã está ligado ao idioma do ecrã. Pode definir o idioma do sistema indo a (Definições) ➔ (Definições de Sistema) ➔ [Idioma do Sistema]. Por exemplo, se [Idioma do Sistema] estiver definido como [Français], pode introduzir texto em francês.

Introduzir caracteres

Os passos seguintes explicam como introduzir texto, utilizando a palavra "FUN" como exemplo.

1 Selecciona [DEF3] e prima o botão várias vezes até que "F" seja apresentada.

Cada vez que premir o botão , o carácter que é introduzido no campo de introdução de texto é alterado.

2 Selecciona [TUV8] e prima o botão várias vezes até que "U" seja apresentada.

3 Selecciona [MNO6] e prima o botão várias vezes até que "N" seja apresentada.

4 Selecciona [Enter] e prima o botão .

Os caracteres que introduziu são confirmados. (Pode também premir o botão R do sistema PSP® para confirmar um carácter.) Selecciona [Enter] de novo e prima o botão para sair do teclado.

Nota

Se seleccionar a tecla a/A quando introduzir caracteres, pode alternar entre letras maiúsculas e minúsculas.



Os jogos para utilizar no sistema PSP[®] são transferidos da PlayStation[®]Store.

A PlayStation[®]Store é uma loja online de onde pode transferir (comprar) produtos, tais como jogos ou conteúdo de vídeo.

Pode transferir jogos das seguintes formas.

Utilizando um PC

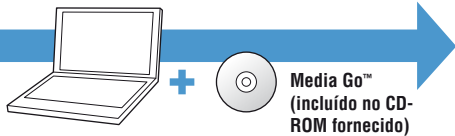

Transferir jogos utilizando um PC



página 88

Utilizando a função de rede sem fios



página 97

Passo 1 Instalar o Media Go™

Passo 2 Iniciar o Media Go™

Passo 3 Transferir (comprar) um jogo

Passo 4 Iniciar um jogo

Utilizando um sistema PlayStation®3



página 97

Todos os métodos aqui descritos necessitam de uma ligação à Internet.

Passo 1 Instalar o Media Go™

Para transferir jogos utilizando o seu PC, deve instalar a aplicação Media Go™ no PC.

O que é o Media Go™?

O Media Go™ é uma aplicação para PC que pode utilizar para fazer o seguinte:

- Transferir (comprar) jogos da PlayStation®Store
- Importar faixas de um CD de áudio
- Gerir ficheiros de música, fotografia e vídeo
- Transferir conteúdos (Media Go™ ↔ sistema PSP®)
- Fazer cópias de segurança de dados de jogos e de dados gravados

1 Introduza o CD-ROM fornecido no seu PC.



A aplicação de instalação inicia-se automaticamente e é apresentado o ecrã de configuração.

2 Clique em [INSTALAR O Media Go™].

3 Siga as instruções no ecrã para concluir a instalação.

Durante a instalação, poderá ser-lhe solicitada a instalação de software adicional. Se lhe for solicitado, siga as instruções no ecrã para instalar o software. Após a conclusão da instalação, o Media Go™ inicia-se automaticamente.

Nota

A aplicação de instalação do Media Go™ pode ser transferida a partir da Internet. Para mais informações, visite <http://store.playstation.com/>.

Passo 2 Iniciar o Media Go™

Siga o passo indicado a seguir para iniciar a aplicação Media Go™.

Se tiver instalado a aplicação seguindo o **Passo 1** (•▶ página 88), a aplicação inicia automaticamente. Prossiga para o "**Passo 3** Transferir (comprar) um jogo" (•▶ página 90).

1 Faça duplo clique no ícone (Media Go) no ambiente de trabalho do PC.

A aplicação Media Go™ inicia-se.

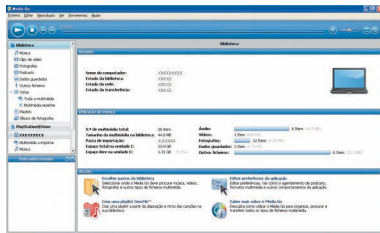

Notas

- Para mais informações sobre as funções do Media Go™, incluindo informações sobre a utilização das funções, consulte o ficheiro da ajuda que é fornecido com a aplicação.
- Pode também iniciar o Media Go™ seleccionando [Todos os programas] ➔ [Sony] ➔ [Media Go] ➔ [Media Go] no menu Iniciar do PC.

Passo 3 Transferir (comprar) um jogo

Utilizando o Media Go™, pode transferir (comprar) jogos da PlayStation®Store. Para utilizar a PlayStation®Store, é preciso ligar o PC à Internet.

Para aceder à PlayStation®Store

Clique em  (PlayStation®Store) no painel de navegação da biblioteca localizado na parte esquerda da janela Media Go™ do PC.

Passos para transferir jogos

Para transferir jogos da PlayStation®Store, deve efectuar os seguintes passos.

Crie uma conta PlayStation®Network (inscrever-se)



Inicie a sessão



Adicione fundos à sua carteira



Transfira um jogo

Criar uma conta PlayStation®Network (inscrever-se)

Para transferir jogos da PlayStation®Store, deve ter uma conta PlayStation®Network e aceitar um acordo de utilizador.

Se já for utilizador da PlayStation®Store e tiver uma conta PlayStation®Network associada a outro sistema PSP® ou sistema PS3™, pode utilizar essa conta. Passe para a próxima secção, "Iniciar a sessão" (•▶ página 92).

1 Na janela Media Go™ do PC, clique em (Iniciar a sessão) → [Criar uma nova conta (Novos utilizadores)].

Siga as instruções no ecrã para criar uma conta.

Contas PlayStation®Network

Após ter criado uma conta PlayStation®Network, pode fazer compras online na PlayStation®Store.

Para criar uma conta, deve introduzir informações pessoais, como nome e morada. Pode também escolher adicionar e gravar informações de facturação, que podem depois ser utilizadas quando comprar produtos da PlayStation®Store.

Tipos de contas

Conta mestra

Uma conta mestra é a conta padrão para utilizar a PlayStation®Network. Apenas um utilizador registado de uma idade especificada ou mais velho pode criar uma conta mestra.

Subconta

Utilizadores que não cumprem os requisitos de elegibilidade para uma conta mestra na sua região só podem utilizar uma subconta. Apenas o detentor de uma conta mestra pode criar uma subconta para um menor. O detentor de uma subconta não possui uma carteira online própria para a PlayStation®Network, mas pode utilizar a carteira da conta mestra associada para pagar produtos e serviços. Um utilizador só pode criar uma subconta se existir uma conta mestra associada.

Iniciar a sessão

Utilizando a sua conta PlayStation®Network, pode iniciar sessão e aceder à loja PlayStation®Store.

- 1 Na janela Media Go™ do PC, clique em  (Iniciar a sessão).
- 2 Introduza a sua ID de início de sessão (endereço de correio electrónico) e palavra-passe.
Introduza a ID de início de sessão (endereço de correio electrónico) e palavra-passe da sua conta.
- 3 Clique em [Iniciar a sessão].

Para desligar

Clique em  (Desligar) para sair da PlayStation®Store.

Adicionar fundos à sua carteira

Utilize a carteira online da PlayStation®Network para comprar produtos que estão à venda na PlayStation®Store. Deve adicionar fundos à carteira antes de fazer compras utilizando as opções de adição de fundos, tais como um cartão de crédito ou um PlayStation®Network Card. Para mais informações, visite <http://eu.playstation.com/help-support/>.

- 1 Na janela Media Go™ do PC, clique em  (Gestão de Contas).
- 2 Clique em [Gestão de transacções] e depois clique em [Adicionar fundos: Cartão de crédito] ou em [Utilize um número do PlayStation®Network Card ou um código promocional].

Siga as instruções no ecrã para adicionar fundos à sua carteira.

Utilização da carteira por titulares de subcontas

Um titular de uma subconta não pode criar uma carteira online, mas pode utilizar a carteira associada à conta principal para pagar produtos e serviços.



Transferir um jogo

Nota

Não desligue o sistema nem desligue o cabo USB enquanto a transferência estiver a decorrer.

1 Ligue o seu sistema PSP® e depois ligue o sistema ao PC utilizando um cabo USB.

O sistema PSP® é definido automaticamente para o modo USB.

Se o sistema não passar automaticamente para o modo USB, seleccione  (Definições) ➔  •• (Ligação USB) no sistema.

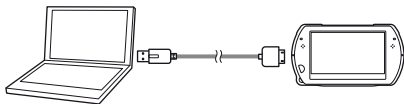

2 Seleccione o jogo que pretende transferir da PlayStation®Store.

São apresentadas informações detalhadas sobre o jogo.

3 Clique em [Adicionar ao cesto].

O jogo seleccionado é adicionado ao cesto de compras.

4 Clique em [Visualizar o cesto].

Verifique se o jogo está no seu cesto de compras.

5 Clique em [Prossiga para a finalização da compra].

É apresentada a página de confirmação da compra.

6 Clique em [Confirmar compra].

O montante da compra é retirado da sua carteira e a compra é finalizada. É enviada uma mensagem de confirmação ao endereço de e-mail do ID de registo que indicou quando criou a sua conta.

7 Transfira o jogo.

O jogo transferido é gravado na memória do sistema PSP®.

8 Após verificar se a transferência foi concluída, prima o botão do sistema PSP®.

O modo USB é cancelado. Pode iniciar o jogo transferido.

Nota

Os jogos transferidos para a memória do sistema PSP® podem ser copiados para o suporte Memory Stick Micro™. Para mais informações, consulte o guia do utilizador online (••▶ página 65).

Fazer cópias de segurança de dados

Utilizando o Media Go™, pode fazer cópias de segurança de dados de jogos ou de dados gravados no PC. Para mais informações sobre como fazer cópias de segurança de dados, consulte o ficheiro da ajuda que é fornecido com a aplicação Media Go™.

Passo 4 Iniciar um jogo

- 1 No seu sistema PSP®, seleccione **Jogo** (Jogo) → **Memória do Sistema** e prima o botão **X**.

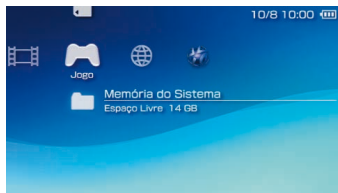

- 2 Seleccione o jogo que pretende iniciar e, em seguida, prima o botão **X**.

Para abandonar o jogo

- 1 Prima o botão PS do sistema PSP®.

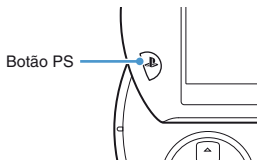

- 2 Seleccione **[Sair do Jogo]** e, em seguida, prima o botão **X**.

Para colocar o jogo em pausa

Se tiver seleccionado **[Pausar o jogo]** no passo 2 acima, pode guardar dados do seu estado actual no jogo e depois sair do jogo.

Se pretender recomeçar a jogar utilizando um jogo pausado, seleccione **Jogo** (Jogo) → **[Continuar o jogo]** e, em seguida, prima o botão **X**.

Nota

Só pode guardar dados do seu estado num único jogo utilizando **[Pausar o jogo]**.

Reproduzir vídeo de um jogo numa TV

Pode reproduzir vídeo de um jogo numa TV utilizando um cabo de saída de vídeo* (vendido separadamente).
Seleccione um cabo de saída de vídeo adequado para a TV utilizada.

Para mais informações, consulte o guia do utilizador online (**▶ página 65).

* Utilize um cabo de saída de vídeo compatível com este modelo de sistema PSP®. Os cabos de saída de vídeo concebidos para uso com os sistemas das séries PSP-2000/3000 não são compatíveis com este modelo de sistema.

Transferir jogos utilizando o sistema PSP® ou o sistema PS3™

Pode transferir jogos (comprados ou gratuitos) utilizando os métodos descritos a seguir.

Para utilizar a PlayStation®Store, é preciso ligar o sistema PSP® à Internet.

Utilizar a função de rede sem fios no sistema PSP®

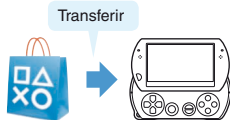

- ① No sistema PSP®, seleccione (PlayStation®Network) ➔ (PlayStation®Store).
- ② Transfira um jogo.

Para mais informações, consulte o guia do utilizador online do sistema PSP® (•▶ página 65).

Para transferir um jogo da PlayStation®Store, tem primeiro de inscrever-se na PlayStation®Network e criar uma conta (•▶ página 91). Se já tiver uma conta PlayStation®Network, pode utilizar essa conta para transferir jogos (comprados ou gratuitos).

Utilizar o sistema PS3™

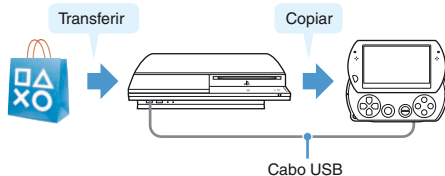

- ① No sistema PS3™, seleccione (PlayStation®Network) ➔ (PlayStation®Store).
- ② Transfira um jogo que seja compatível com o sistema PSP®.
- ③ Copie o jogo do sistema PS3™ para o sistema PSP®.

Para mais informações, consulte o guia do utilizador online do sistema PS3™ (acesso a partir de: eu.playstation.com/manuals).

Utilizar a função de rede sem fios

Pode efectuar as seguintes operações utilizando a função de rede sem fios do sistema PSP®.



Transferir jogos e outros conteúdos da PlayStation®Store (•▶ página 97)



Navegar por páginas da Web na Internet



Ouvir rádio da Internet



Obter notícias e outras informações utilizando o Canal RSS

Nota

Para mais informações sobre outras funções e operações disponíveis utilizando a função de rede sem fios, consulte o guia do utilizador online para o sistema PSP® (•▶ página 65).

Exemplo de uma configuração em rede

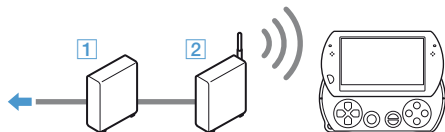

Os seguintes itens são necessários para ligar o sistema à Internet.

- 1 Dispositivo gateway de rede, tal como um modem ADSL
- 2 Router sem fios (ponto de acesso)



Para a linha de Internet

Nota

Para ligar o sistema à Internet, deve seleccionar  (Definições) ➔  (Definições de Rede) e ajustar as definições da rede sem fios. Para mais informações, consulte o guia do utilizador online do sistema PSP® (•▶ página 65).

Actualizar o software de sistema

As actualizações do software podem incluir patches de segurança, definições e funções novas ou revistas e outros itens que modificarão o seu sistema operativo actual. É recomendável manter sempre o sistema com a versão mais actualizada do software de sistema.

Actualizações do software de sistema

Para obter as informações mais recentes sobre actualizações, visite o seguinte website: <http://eu.playstation.com/psp>



Nota

Não desligue o sistema durante uma actualização. Se uma actualização for cancelada antes de concluir, o software de sistema poderá ficar danificado e poderá ser necessário levar o sistema para a manutenção ou trocá-lo.

Nota

Antes de iniciar uma actualização, verifique se a bateria está carregada. Não poderá iniciar uma actualização, se o nível de carga da bateria for baixo.



Verificar a versão do software de sistema

Se seleccionar  (Definições) ⇒  (Definições de Sistema) ⇒ [Informação do Sistema], a versão actual do software de sistema será apresentada no campo [Software de Sistema].

Métodos de actualização

Pode efectuar uma actualização numa das seguintes formas.

Actualização do Sistema

Efectue uma actualização da rede utilizando a função de rede sem fios do sistema PSP® para ligar à Internet. Selecciona  (Definições) ⇒  (Actualização do Sistema).

Actualizar utilizando um PC

Faça a actualização utilizando um PC para transferir os dados de actualização da Internet. Para instruções mais detalhadas, visite o seguinte website: <http://eu.playstation.com/psp>

Antes de solicitar uma manutenção

Leia esta secção se sentir dificuldades em utilizar o sistema PSP®. Caso algum problema persista, por favor contacte as nossas páginas de Ajuda e Assistência em <http://eu.playstation.com/help-support/>.



Problemas com a alimentação, a bateria e o carregamento

O sistema PSP® não liga.

- A carga da bateria pode ter acabado. Carregue a bateria.

A bateria não tem carga ou não carrega totalmente.

- Quando utilizar o adaptador AC para carregar a bateria, verifique o seguinte:
 - O adaptador AC está correctamente inserido na tomada eléctrica e o cabo USB está correctamente inserido no sistema e no adaptador AC.
 - Está a ser utilizado o adaptador AC correcto para este produto.
- Quando utilizar um dispositivo USB ligado ao sistema para carregar a bateria, verifique ou tome atenção ao seguinte:
 - O cabo USB está correctamente inserido no sistema e no dispositivo USB.
 - O dispositivo USB está ligado.

- O sistema é definido para o modo USB. Se [Modo USB] não for apresentado no ecrã, seleccione  (Definições) →  (Ligação USB).
 - Alguns dispositivos USB não podem ser utilizados para carregar a bateria. Para mais informações, consulte "Métodos de carga" (•▶ página 80).
 - Durante um jogo ou outras operações, a bateria não pode ser carregada utilizando um dispositivo USB.
- A bateria pode não carregar de forma eficiente ou o carregamento pode demorar mais tempo, dependendo das condições de utilização e dos factores ambientais. Para mais informações, consulte "Informações acerca da carga da bateria" (•▶ página 79).
 - Verifique se o conector multiusos do fundo do sistema tem pó. Além disso, verifique se os conectores do adaptador AC e do cabo USB estão limpos. Se os conectores estiverem sujos, limpe-os com um pano seco e macio.

A carga da bateria não dura muito tempo.



- A carga pode acabar mais rapidamente, dependendo do método de armazenamento, das condições de utilização ou dos factores ambientais. Para mais informações, consulte "Informações acerca da carga da bateria" (•▶ página 79).

O sistema PSP® está deformado.

- A bateria no interior do sistema PSP® pode ficar abaulada com o passar do tempo. Contacte o respectivo serviço de assistência ao cliente da PSP®. Os detalhes encontram-se na secção de contactos em <http://eu.playstation.com/help-support/>.

Imagem

O ecrã fica escuro de repente.

- Se a opção  (Definições de Poupança de Energia) → [Desligar Automático da Luz de Fundo] tiver sido definida, a luz de fundo do ecrã LCD desliga-se automaticamente se o sistema ficar inactivo durante o período de tempo definido.
- Se a opção  (Definições de Poupança de Energia) → [Suspensão Automática] tiver sido definida, o sistema entra automaticamente no modo de suspensão se ficar inactivo durante o período de tempo definido.

O ecrã está escuro e é difícil ver.

- Utilize o botão de ecrã na parte superior do ecrã para ajustar a luminosidade.

Os pixels que não acendem ou que ficam continuamente acesos no ecrã não desaparecem.

- Os ecrãs LCD são fabricados com tecnologia de alta precisão, mas, em alguns casos, podem aparecer pixels que não acendem ou que ficam continuamente acesos. Não se trata de uma avaria do sistema. Para mais informações, consulte "Precauções" (→ página 66).

A cor do ecrã não parece boa.

- A cor de fundo pode ser definida para mudar automaticamente no início de cada mês. Pode ajustar esta definição em  (Definições de Tema).

Não é possível reproduzir vídeo numa TV.

- Verifique se o cabo de saída de vídeo (vendido separadamente) está correctamente inserido no sistema e na TV.

- Algumas TV podem não ter capacidade para reproduzir vídeo do sistema PSP®.
- O sistema PSP® reproduz no formato de vídeo NTSC. Se for utilizado um ecrã que não suporte o formato de vídeo NTSC, não serão apresentadas imagens. Peça mais informações junto do fabricante da TV.

Quando o vídeo é reproduzido numa TV, são apresentadas barras pretas nos lados (ou em cima e em baixo) da imagem.

- Como o tamanho da imagem do vídeo reproduzida na TV em ecrãs de jogos ou do navegador de Internet é predefinido, podem ser apresentadas barras pretas horizontais ou verticais nas extremidades da imagem.

Quando um sistema PSP® for ligado a uma TV, o sistema PSP® fica escuro de repente.

- Se a opção  (Definições de Ecrã Conectado) → [Protecção de ecrã] tiver sido definida, a protecção de ecrã será activada automaticamente se não forem efectuadas operações durante um certo período de tempo.

Som

Não há som.

- Verifique se o volume do sistema não está definido para zero. Tente aumentar o volume premindo o botão volume + na parte superior do sistema.
- Verifique se a definição de silêncio no sistema não está activada. Prima o botão de som na parte superior do sistema para anular a definição de silêncio.
- Quando estiverem ligados auscultadores ou um cabo de saída de vídeo, não há saída de som dos altifalantes do sistema PSP®.

- Um dispositivo Bluetooth® pode estar ligado e definido para reproduzir áudio. Se pretender a reprodução de áudio a partir dos altifalantes do sistema ou de auscultadores com fios, prima o botão de som na parte superior do sistema durante mais de cinco segundos.

O volume não sobe.

- Se a opção (Definições de Som) → [AVLS] estiver definida como [Ligado], o nível de volume máximo está limitado.
- Quando o vídeo está definido para ser reproduzido numa TV, utilize os controlos de volume da TV para ajustar o volume. Não é possível alterar o volume utilizando os botões de volume do sistema PSP®.
- Os auscultadores, concebidos para não prejudicarem a audição, foram especialmente concebidos para limitar o nível da intensidade sonora a um máximo de 90dB.

Os auscultadores não emitem som ou o som tem ruídos.

- Verifique se os auscultadores estão correctamente inseridos.

O microfone interno do sistema PSP® não apanha som.

- Quando um auscultador/microfone (vendido separadamente) estiver ligado, o sistema PSP® recebe o som através do microfone do auscultador/microfone. O microfone interno não é utilizado.

Memory Stick Micro™

O suporte Memory Stick Micro™ não pode ser inserido.

- Coloque o suporte Memory Stick Micro™ na direcção correcta quando o inserir (**▶ página 77).

- Verifique se está inserido um suporte de um tipo que pode ser utilizado com este modelo do sistema PSP®. Para mais informações, consulte "Suportes compatíveis" (**▶ página 113).

O sistema não reconhece o suporte Memory Stick Micro™.

- Se o suporte Memory Stick Micro™ estiver formatado utilizando um PC, poderá não ser reconhecido pelo sistema PSP®. Caso isto aconteça, copie os dados que pretende manter no PC e depois vá para (Definições de Sistema) → [Formatar o Memory Stick™] e reformate o suporte.
- Verifique se o suporte Memory Stick Micro™ está correctamente inserido. Tente retirar o suporte Memory Stick Micro™ e voltar a inseri-lo.

O sistema não consegue gravar ou transferir dados.

- Poderá haver um problema com o Memory Stick Micro™. Tente utilizar outro suporte Memory Stick Micro™, se disponível.

Vídeo

Os vídeos não são reproduzidos.

- Alguns tipos de dados podem não ser reproduzidos.

O sistema não reconhece um ficheiro de vídeo.

- Os dados de vídeos de tipos que não são compatíveis com o sistema PSP® não serão reconhecidos.
- Se o nome do ficheiro ou da pasta for alterado, ou se o ficheiro ou a pasta for movido para outro local utilizando um PC, o sistema pode não reconhecê-lo.

Música

Não é reproduzida música.

- Os métodos de reprodução poderão ser limitados para alguns ficheiros de música que são distribuídos pela Internet. Nestes casos, os dados podem não ser reproduzidos no sistema PSP®.

O sistema não reconhece um ficheiro de música.

- Verifique se os dados de música são gravados na pasta correcta. Para mais informações, consulte o guia do utilizador online (•▶ página 65).
- Os dados de vídeos de tipos que não são compatíveis com o sistema PSP® não serão reconhecidos.
- Para reproduzir dados de formato WMA, deve primeiro activar  (Definições de Sistema) ⇒ [Activar a Reprodução WMA].

Fotografia

Não são apresentadas imagens.

- Dependendo do tamanho dos dados da imagem, determinadas imagens podem não ser visualizáveis.
- Se as imagens forem editadas utilizando um PC, podem não ser visualizáveis.



O sistema não reconhece um ficheiro de imagem.

- Verifique se os dados são gravados na pasta correcta. Para mais informações, consulte o guia do utilizador online (•▶ página 65).
- Se o nome do ficheiro ou da pasta for alterado, o sistema pode não reconhecê-lo.

- As imagens que não são compatíveis com o sistema PSP® não serão reconhecidas.

Rede

Não é possível estabelecer uma ligação à rede.

- Verifique se o interruptor WIRELESS (sem fios) no lado esquerdo do sistema está ligado.
- Se a opção  (Definições de Poupança de Energia) ⇒ [Poupança de Energia WLAN] estiver definida como [Ligado], poderá não ser possível transmitir dados correctamente.
- Poderá existir uma distância demasiado grande entre o sistema e o ponto de acesso ou, no caso do modo ad hoc, entre o sistema e o sistema do outro jogador.
- Verifique se as definições da rede estão correctas. Consulte as instruções fornecidas com o equipamento de rede e pelo seu fornecedor de serviços de Internet para fazer as definições de rede correctas.
- Dependendo da definição do ponto de acesso, poderá precisar de introduzir o endereço MAC do sistema. Pode encontrar o endereço MAC em  (Definições de Sistema) ⇒ [Informação do Sistema].
- Quando comunicar com outro sistema no modo Ad hoc, ambos os sistemas devem ser definidos para o mesmo canal. Pode encontrar o canal que está definido em  (Definições de Rede) ⇒ [Modo Ad hoc].
- Se um dispositivo que cause interferências de rádio, como um forno microondas, estiver nas proximidades, as comunicações do sistema podem não funcionar correctamente.

A página Web não é apresentada correctamente.

- Determinado tipo de conteúdo, tal como conteúdo que exige software especializado, pode não ser devidamente visualizado em algumas páginas Web.

Bluetooth®

O dispositivo Bluetooth® não pode ser registado, ou emparelhado, com o sistema PSP®.

- Poderá existir uma distância demasiado grande entre o sistema e o dispositivo Bluetooth®.
- O dispositivo Bluetooth® poderá não ser compatível com os perfis suportados pelo sistema.
- O número máximo de dispositivos Bluetooth® que podem ser emparelhados é oito. Tente eliminar um dispositivo registado para emparelhar um dispositivo novo.

Não é possível estabelecer uma ligação entre o dispositivo Bluetooth® e o sistema PSP®.

- Verifique se o dispositivo Bluetooth® está emparelhado com o sistema. Caso não esteja emparelhado, vá para  (Definições do dispositivo Bluetooth®) → [Gerir Dispositivos Bluetooth®] → [Registar Novo Dispositivo] para emparelhar o dispositivo.
- Verifique se o dispositivo Bluetooth® está ligado.
- Se o dispositivo Bluetooth® tiver sido reposto, deve emparelhá-lo de novo com o sistema.

O dispositivo Bluetooth® não produz som.

- Verifique se o dispositivo Bluetooth® não está definido no modo de silêncio.

- Tente ajustar o volume ou no dispositivo Bluetooth® ou no sistema PSP®.

Há ruído. O som não é contínuo.

- Se houver obstáculos, como paredes, entre o sistema PSP® e o dispositivo Bluetooth®, mude a localização dos dispositivos e depois ligue de novo o dispositivo Bluetooth®.
- Se um dispositivo que cause interferências de rádio, como um forno microondas ou uma placa de indução, estiver nas proximidades, a comunicação com o sistema pode não funcionar correctamente.

Há um atraso no áudio.

- Devido às características da tecnologia Bluetooth®, poderá haver um atraso no áudio. Se considerar que o atraso no áudio constitui um problema, utilize em alternativa auscultadores com fios.

Outros problemas

O sistema ou o adaptador AC está quente.

- Durante a utilização, o sistema ou o adaptador AC podem ficar quentes. Não se trata de uma avaria.
- Quando a função de comunicação está a ser utilizada, o sistema poderá ficar mais quente do que durante a utilização normal. Não se trata de uma avaria.

O sistema está ligado, mas não está a funcionar.

- Verifique se o sistema está no modo de suspensão. Caso esteja, faça deslizar o interruptor POWER/HOLD (ligação/bloqueio de teclas) para cima, para o modo de suspensão.



O sistema não funciona correctamente.

- Faça deslizar o interruptor POWER/HOLD (ligação/bloqueio de teclas) para cima e mantenha-o durante, pelo menos três segundos, até que o indicador POWER (ligação) se desligue. Depois de se ter desligado por completo, ligue de novo o sistema.
- Se o sistema PSP® for levado directamente de um local frio para um quente, a humidade pode condensar-se no interior do sistema. Caso isto aconteça, o sistema pode não funcionar correctamente. Desligue o sistema e desligue-o da tomada, e depois deixe-o inactivo durante várias horas. Se o sistema continuar a não funcionar correctamente, contacte o respectivo serviço de assistência ao cliente da PSP®. Os detalhes encontram-se na secção de contactos em <http://eu.playstation.com/help-support/>.

A data e a hora foram repostas.

- Se o sistema ficar sem ser utilizado após a carga da bateria acabar, a data e a hora do sistema podem ser repostas. Siga as instruções no ecrã para definir a hora e a data.

O sistema PSP® não é reconhecido pelo PC quando ligado através de um cabo USB.

- Verifique se o seu sistema PSP® está definido para o modo USB. Se não estiver, seleccione  (Definições) →  (Ligação USB).
- Verifique se o PC que está a utilizar tem instalado um sistema operativo que suporte a classe de armazenamento de massa USB.
- Quando utilizar um hub ou outros dispositivos USB, dependendo do ambiente operativo do PC, o sistema pode não ser reconhecido pelo PC. Tente ligar o sistema directamente ao PC com um cabo USB.

- Se a opção  (Definições de Sistema) → [Recarga USB] estiver definida como [Ligado], o dispositivo pode não ser reconhecido.

O dispositivo USB ligado não é reconhecido pelo sistema PSP®.

- Verifique se o conector multiusos do fundo do sistema está limpo. Tente limpá-lo com um pano seco e macio.

Esqueceu-se da palavra-passe.

- Se restaurar as definições padrão em  (Definições de Sistema) → [Restaurar as Definições Padrão], a palavra-passe do sistema é reposta para "0000". Para mais informações, consulte o guia do utilizador online (►► página 65).
Tenha em atenção que se restaurar as definições padrão, as definições que tiver alterado para além da palavra-passe também serão anuladas. Uma vez anuladas, estas definições personalizadas não podem ser restauradas pelo sistema.

O painel analógico não funciona correctamente.

- Numa cena em que os sintomas apareçam, mova o painel analógico num movimento circular para ajudar a determinar a amplitude de funcionamento óptima.

GARANTIA

Obrigado por ter adquirido este Produto. O termo "Produto" significa o sistema PSP®. Esta garantia não abrange qualquer software embalado ou não com o Produto. O software de sistema pré-instalado no sistema PSP® é-lhe licenciado e não vendido e destina-se exclusivamente a ser utilizado como parte do sistema PSP®. Os termos desta licença de software de sistema estão disponíveis em <http://www.scei.co.jp/psp-eula>.

A Sony Computer Entertainment Europe Ltd ("SCEE") garante o produto contra defeitos, quer de materiais quer de mão-de-obra, que resultem numa falha do produto durante a utilização normal de acordo com as condições infracitadas e irá, por um período de 1 (um) ano desde a data da primeira compra, proceder à reparação ou (conforme critério da SCEE) à substituição de qualquer parte componente deste produto, sem encargos para o consumidor, caso o produto seja considerado defeituoso devido a materiais ou mão-de-obra inadequados. A substituição será efectuada mediante uma unidade ou componente nova ou recuperada, conforme critério da SCEE, que é incluída no período restante de garantia. Esta Garantia constitui um complemento aos direitos do

consumidor estatutários (nos termos da legislação aplicável) não os afectando de forma alguma.

Esta Garantia é-lhe fornecida pela Sony Computer Entertainment Europe Ltd, 10 Great Marlborough Street, Londres, W1F 7LP, Reino Unido.

IMPORTANTE

1. Se precisar de apresentar uma reclamação ao abrigo desta Garantia, contacte o serviço de assistência ao cliente (indicado nos manuais do software da PSP®) para conhecer as instruções de devolução.
2. Considerando que a SCEE colocou este produto no mercado no Espaço Económico Europeu, ou Suíça, esta Garantia é válida em todos os Estados Membros da UE, bem como na Suíça, Noruega, Islândia e Liechtenstein, desde que:
 - i. o recibo de venda ou a factura original ou outro comprovativo da compra (que indique a data de compra e o nome do revendedor) for apresentado juntamente com o Produto avariado dentro do período de validade da Garantia (e não tiver sido alterado ou desfigurado desde a data de compra original); e

- ii. o selo da Garantia e o número de série do Produto não tiverem sido danificados, alterados, desfigurados ou removidos.
 3. Para evitar danos no ou perda/eliminação do suporte ou periféricos de armazenamento de dados amovíveis, deve removê-los antes de enviar o Produto para obter o serviço de garantia.
 4. A reparação ou substituição envolve a instalação do software do sistema mais recente disponível para o Produto.
 5. Não poderá reclamar nos termos desta garantia se o produto tiver sido danificado como resultado de:
 - i. uso comercial, acidente, desgaste normal, negligência, abuso ou uso indevido (incluindo, mas não exclusivamente o uso do produto com um objectivo diferente do normal e/ou de acordo com as instruções para o correcto uso e manutenção, ou instalação ou uso do produto de maneira a não cumprir com os padrões técnicos e de segurança em vigor no país em que é usado);
 - ii. utilização juntamente com qualquer equipamento periférico não autorizado (incluindo, mas não exclusivamente aparelhos de apoio aos jogos, adaptadores e aparelhos de ligação eléctrica);
 - iii. qualquer adaptação ou ajuste, ou alteração do produto efectuados por qualquer razão, de forma adequada ou não;
 - iv. manutenção ou reparações efectuadas por um serviço que não seja autorizado pela SCEE; ou
 - v. utilização em conjunto com um software não autorizado, infecção por vírus, ou fogo, inundação ou outra calamidade natural.
 6. Não poderá fazer qualquer reivindicação nos termos desta garantia nos casos em que viole materialmente a sua licença de software de sistema (consulte <http://www.scei.co.jp/psp-eula>).
 7. No âmbito permitido pela legislação em vigor, esta garantia será o seu único e exclusivo auxílio em relação aos defeitos neste produto e todas as outras garantias, termos e condições, expressas ou implícitas por estatutos ou outras, relativas a este produto são excluídas e nem a SCEE ou outra entidade da Sony, ou os seus fornecedores ou serviços autorizados, são responsáveis por quaisquer danos ou perdas especiais, acidentais, indirectas ou consequenciais.
- Se este produto necessitar de qualquer reparação não coberta por esta garantia, contacte a sua linha de apoio ao cliente para informação.

Controlo paternal

O sistema PSP® inclui uma função de controlo paternal. Pode utilizar esta função para definir uma palavra-passe e limitar a reprodução de conteúdo restringido por um nível de controlo paternal (jogos, vídeos e outro conteúdo) com base no nível de controlo paternal do sistema.

Ao definir o nível de controlo paternal no sistema, pode impedir a reprodução de conteúdo restringido por crianças. Para mais informações acerca dos níveis de controlo paternal, consulte "Informações sobre níveis de controlo paternal" (→ página 109).



É necessária uma palavra-passe de 4 dígitos para permitir a reprodução de conteúdo restrito e para alterar o nível de controlo paternal. A palavra-passe padrão é "0000" e pode ser reposta. Se já tiver definido uma palavra-passe e precisar de ajustar o nível de controlo paternal, consulte "Definir o nível de controlo paternal" nesta secção.

Para repor a palavra-passe

- 1 **Selecione**  (Definições) →  (Definições de Segurança) → [Mudar a Palavra-passe] e **prima o botão** .

Siga as instruções no ecrã para definir a palavra-passe.

Para definir o nível de controlo paternal

- 1 **Selecione**  (Definições) →  (Definições de Segurança) → [Nível de Controlo Paternal] e **prima o botão** .

Aparece o ecrã de introdução de palavra-passe.

- 2 **Utilizando os botões de direções, introduza a palavra-passe de 4 dígitos e prima o botão** .

- 3 **Selecione um nível de controlo paternal para o sistema PSP® (→ página 109) e, em seguida, prima o botão** .

O nível de controlo paternal é definido.

Informações sobre níveis de controlo paternal

A reprodução de conteúdo é restringida utilizando uma combinação de níveis de controlo paternal tanto do sistema PSP® como do conteúdo.

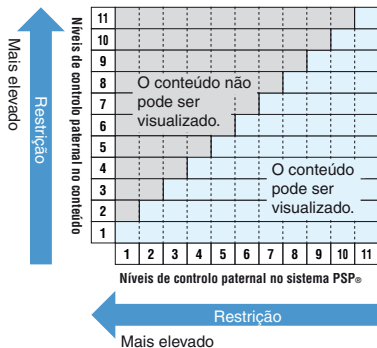

Por exemplo, se pretender restringir a reprodução do conteúdo definido com o nível de controlo paternal "5", ajuste o nível de controlo paternal no sistema PSP® para [4].

Níveis de controlo paternal no sistema PSP®

O nível de controlo paternal no sistema pode ser desligado ou definido para um de 11 níveis. A definição padrão é [9].

Desligado	O controlo paternal está desligado.
11-1	Define o nível de restrição no sistema. Uma definição de [1] é a mais restritiva; [11] é a menos restritiva.



Para mais informações acerca dos Níveis de controlo paternal e respectivas faixas etárias, visite <http://manuals.playstation.net/document/>.

Notas



- Pode verificar o nível de controlo paternal em [Informação] no menu de opções.
- Conteúdo que tenha sido restringido pela função de controlo paternal é apresentado como (Conteúdo Restrito).

Controlo paternal para o Navegador de Internet

Em  (Definições de Segurança), pode restringir a capacidade de iniciar o Navegador de Internet. Se definir esta restrição, o ecrã que requer a introdução de uma palavra-passe de 4 dígitos será exibido antes do Navegador de Internet ser iniciado.

- 1 **Selecione  (Definições) →  (Definições de Segurança) → [Comando de Início do Navegador de Internet], e depois prima o botão .**

É exibido o ecrã de introdução da palavra-passe.





- 2 **Use os botões de direcção para introduzir a palavra-passe de 4 dígitos, e depois prima o botão .**
- 3 **Selecione [Ligado], e depois prima o botão .**

Controlo paternal para a PlayStation®Network

Para subcontas, pode aplicar as definições de controlo paternal que restrinjam conversações, restrinjam conteúdos com base na idade e definam limites de gastos na PlayStation®Store. Visite <http://eu.playstation.com/help-support/> para mais informações.

Antes de eliminar ou transferir o sistema PSP®

Antes de eliminar ou dar o seu sistema PSP® a outra pessoa por qualquer motivo, elimine todos os dados e restaure as definições padrão do sistema. Desta forma, ajuda a evitar o acesso ou utilização não autorizada ao seu cartão de crédito ou outros dados pessoais.

- 1** Seleccione  (Definições) →  (Definições de Sistema) → [Restaurar as Definições Padrão] para voltar às definições existentes na altura da compra.
- 2** Seleccione  (Definições) →  (Definições de Sistema) → [Formatar Memória do Sistema] para eliminar todos os dados gravados na memória do sistema.



Quando vir qualquer um destes símbolos em algum dos nossos produtos eléctricos, baterias ou embalagens, tal indica que o produto eléctrico ou a bateria correspondente não deve ser eliminado como lixo doméstico na Europa. Para assegurar o tratamento correcto da eliminação do produto e da bateria, elimine-os em conformidade com as leis ou requisitos locais para a eliminação de equipamento eléctrico/baterias. Ao fazê-lo, ajudará a conservar os recursos naturais e a melhorar as normas de protecção ambiental relativas ao tratamento e eliminação de resíduos eléctricos.

Este símbolo poderá ser utilizado em baterias combinado com símbolos químicos adicionais. Os símbolos químicos de mercúrio (Hg) ou de chumbo (Pb) serão apresentados se a bateria tiver mais de 0,0005% de mercúrio ou mais de 0,004% de chumbo.

Este produto contém uma bateria que foi incorporada no mesmo de forma permanente por questões de segurança, desempenho ou integridade dos dados. A bateria não deverá necessitar de ser substituída durante a vida útil do produto e deverá apenas ser retirada por pessoal técnico qualificado. Para assegurar a eliminação correcta da bateria, elimine este produto de acordo com os procedimentos para o tratamento e eliminação de resíduos eléctricos.

PT

Informações adicionais

Especificações

O design e as especificações estão sujeitos a alterações sem aviso prévio.

Sistema PSP® (PlayStation®Portable)

Ecrã LCD	Tipo transparente de 3,8 polegadas / 9,6 cm (16:9), unidade TFT aproximadamente 16.770.000 cores visualizadas	
Som	Altifalantes estéreo	
Capacidade da memória do sistema	16 GB*	
Interface	Conector multiusos Conector de auscultador/ microfone USB de alta velocidade (compatível com USB 2.0) Ranhura para Memory Stick Micro™ (M2™) LAN sem fios (IEEE 802.11b) Microfone Bluetooth® 2.0 (EDR)	
Rede	IEEE 802.11b	
	Bluetooth® 2.0 (EDR)	
Fonte de alimentação	Adaptador AC	DC 5,0 V
	Bateria	Tipo: Bateria recarregável de iões de lítio incorporada Potência nominal: DC 3,7 V 930 mAh

Potência máxima consumo	Aprox. 3 W (durante o carregamento)
Dimensões exteriores (exclui a projecção maior)	Aprox. 128 × 16,5 × 69 mm (largura × altura × profundidade)
Peso	Aprox. 158 g
Temperatura ambiente de funcionamento	5°C - 35°C
Codecs compatíveis	Para mais informações, consulte o guia do utilizador online (►► página 65).

* Uma parte da memória do sistema é a partição do sistema reservada para utilização por parte do sistema. A parte restante da memória do sistema está disponível para o utilizador.

Adaptador AC

Entrada	AC 100-240 V, 50/60 Hz
Saída	DC 5 V, 1.500 mA (1,5 A)
Dimensões exteriores (exclui a projecção maior)	Aprox. 74 × 22 × 87 mm (largura × altura × profundidade)
Peso	Aprox. 55 g

Suportes compatíveis

Este modelo de sistema PSP® apenas suporta a utilização do suporte Memory Stick Micro™ (M2™).

Avisos sobre o suporte Memory Stick Micro™



- Compatível com MagicGate™*.
- A especificação do sistema de ficheiros utilizado no suporte Memory Stick Micro™ limita o tamanho dos ficheiros que podem ser gravados ou reproduzidos a menos de 4 GB por ficheiro.

* MagicGate™ é um termo da tecnologia de protecção de direitos de autor desenvolvida pela Sony Corporation.

Notas

- O suporte Memory Stick Duo™ e o suporte de tamanho padrão Memory Stick™ não podem ser utilizados com o sistema.
- Não está garantido o desempenho de todos os suportes Memory Stick™.
- O sistema PSP® suporta a transferência de dados paralela de 4 bit. Contudo, o tempo necessário para ler/gravar pode variar dependendo do suporte utilizado.
- Se o suporte Memory Stick Micro™ for formatado num dispositivo diferente do sistema PSP®, como um PC, é possível que o sistema não o reconheça. Caso tal aconteça, vá a  (Definições de Sistema) ➔ [Formatar o Memory Stick™] e reformate o suporte Memory Stick Micro™.

Direitos de autor e marcas comerciais

"PS", "PlayStation", "△○×□", "PS3" e "PS3" são marcas comerciais registadas da Sony Computer Entertainment Inc. "PS3" é uma marca comercial da mesma empresa.

"XMB" e "xross media bar" são marcas comerciais da Sony Corporation e da Sony Computer Entertainment Inc.

"SONY" e "S" são marcas comerciais registadas da Sony Corporation. "Memory Stick", "Memory Stick Duo", "Memory Stick Micro", "M2", " " e "MagicGate" também são marcas comerciais da mesma empresa.



"Media Go" is a trademark of Sony Media Software and Services, Inc. or its affiliates in the United States and other countries.

This product contains **NetFront** Internet browser software of ACCESS Co., Ltd.

Copyright © 1996-2008 ACCESS Co., Ltd.

NetFront is a trademark or registered trademark of ACCESS Co., Ltd. in Japan and other countries.

Contains Macromedia® Flash® Player technology by Adobe Copyright © 1995-2008 Adobe Systems Incorporated. All rights reserved.

Flash, Macromedia, and Macromedia Flash are either trademarks or registered trademarks of Adobe Systems Incorporated in the United States and/or other countries.

The Bluetooth® word mark and logos are owned by the Bluetooth SIG, Inc. and any use of such marks by Sony Computer Entertainment Inc. is under license. Other trademarks and trade names are those of their respective owners.



U.S. and foreign patents licenced from Dolby Laboratories.

ATOK is a registered trademark of JUSTSYSTEM CORP. in Japan and other countries



This product incorporates copyright protection technology that is protected by U.S. patents and other intellectual property rights. Use of this copyright protection technology must be authorised by Macrovision, and is intended for home and other limited viewing uses only unless otherwise authorised by Macrovision. Reverse engineering or disassembly is prohibited.

This product is protected by certain intellectual property rights of Microsoft Corporation. Use or distribution of such technology outside of this product is prohibited without a licence from Microsoft or an authorised Microsoft subsidiary.

Software developed by the NetBSD Foundation, Inc. and its contributors is used for the communication functions of this product. For more information, see <http://www.scei.co.jp/psp-license/pspnet.txt>

This product includes RSA BSAFE® Cryptographic software from RSA Security Inc. RSA, BSAFE are either registered trademarks or trademarks of RSA Security Inc. in the United States and/or other countries. RSA Security Inc. All rights reserved.

This product adopts S3TC texture compression technology under licence from S3 Graphics, Co., Ltd.

MPEG Layer-3 audio coding technology and patents licenced from Fraunhofer IIS and Thomson.

The PSP® system's RSS Channel feature uses RSS (Really Simple Syndication) 2.0 technology. For details on RSS 2.0, visit <http://blogs.law.harvard.edu/tech/rss>

This software is based in part on the work of the Independent JPEG Group.

Copyright © 1988-1997 Sam Leffler
Copyright © 1991-1997 Silicon Graphics, Inc.

Permission to use, copy, modify, distribute, and sell this software and its documentation for any purpose is hereby granted without fee, provided that (i) the above copyright notices and this permission notice appear in all copies of the software and related documentation, and (ii) the names of Sam Leffler and Silicon Graphics may not be used in any advertising or publicity relating to the software without the specific, prior written permission of Sam Leffler and Silicon Graphics.

THE SOFTWARE IS PROVIDED "AS-IS" AND WITHOUT WARRANTY OF ANY KIND, EXPRESS, IMPLIED OR OTHERWISE, INCLUDING WITHOUT LIMITATION, ANY WARRANTY OF MERCHANTABILITY OR FITNESS FOR A PARTICULAR PURPOSE.

IN NO EVENT SHALL SAM LEFFLER OR SILICON GRAPHICS BE LIABLE FOR ANY SPECIAL, INCIDENTAL, INDIRECT OR CONSEQUENTIAL DAMAGES OF ANY KIND, OR ANY DAMAGES WHATSOEVER RESULTING FROM LOSS OF USE, DATA OR PROFITS, WHETHER OR NOT ADVISED OF THE POSSIBILITY OF DAMAGE, AND ON ANY THEORY OF LIABILITY, ARISING OUT OF OR IN CONNECTION WITH THE USE OR PERFORMANCE OF THIS SOFTWARE.

Todas as outras marcas registradas são propriedade dos seus respectivos proprietários.

